









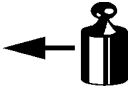

Montagehandleiding Fitting instruction Montageanleitung Description de montage Instrucciones de montaje Montagevejledning Monteringsvejledning Monteringshandledning Asennusohje Istruzioni di montaggio Návod k montáži Szerelési utasítás Порядок установки	VW Transporter T4 and Caravelle (inkl. synchro)  1996 ® 2003 TYPE: 025221	 EC 94/20 e4 00-0261	 2800 kg	 2500 kg	 100 kg	D Waarde Value Wert Valeur Érték 12,96 kN	<table border="1"> <tr> <td>NL</td><td>D</td><td>GB</td><td>N</td><td>SF</td><td>I</td><td>F</td> </tr> <tr> <td>E</td><td>DK</td><td>S</td><td>CZ</td><td>H</td><td>RU</td><td></td> </tr> </table>	NL	D	GB	N	SF	I	F	E	DK	S	CZ	H	RU	
	NL	D	GB	N	SF	I	F														
E	DK	S	CZ	H	RU																
						© BOSAL	BAF31 issue: 28.07.2005														

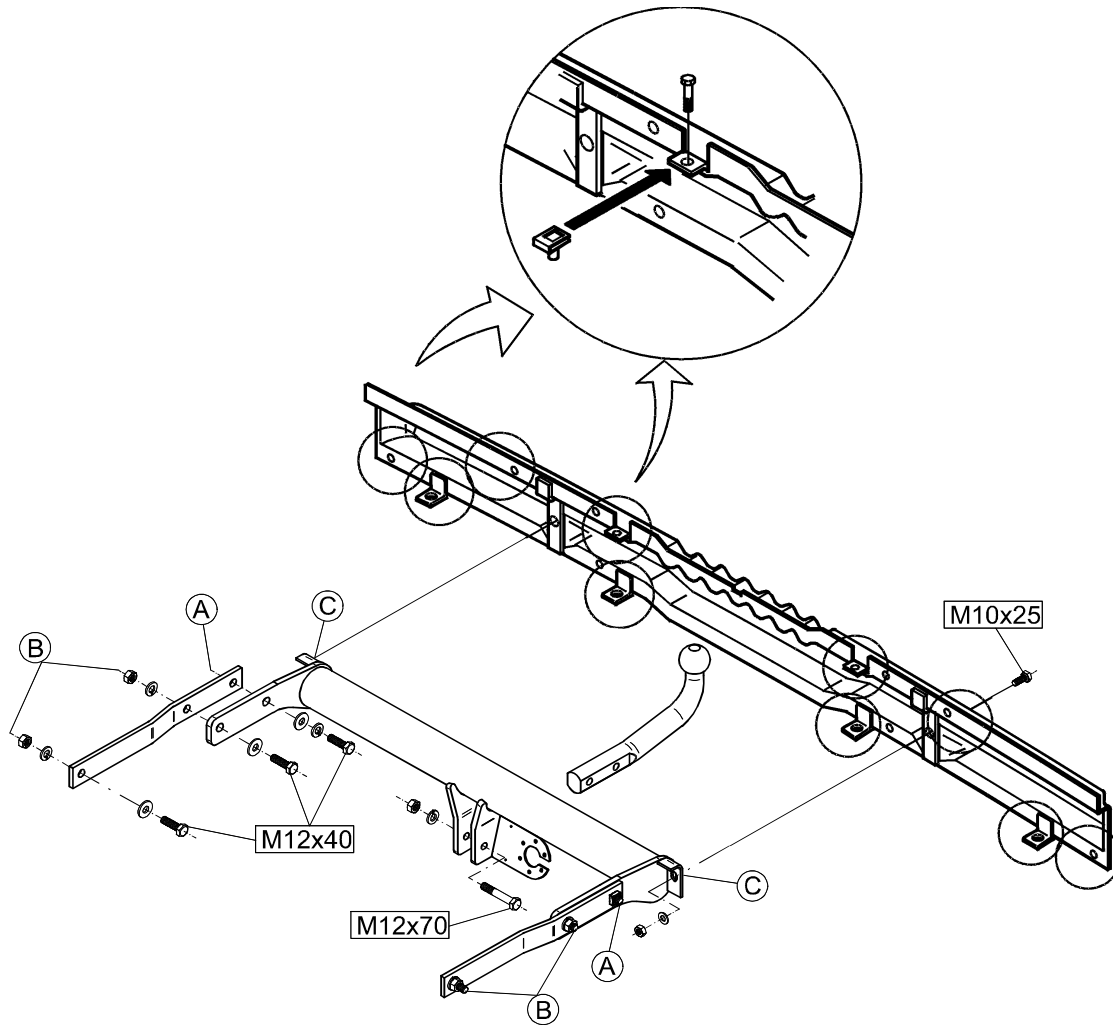
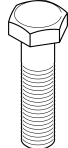

- Raadpleeg uw dealer voor de max. massa die uw wagen mag trekken.
- Die maximale Anhängelast ihres Fahrzeuges können Sie im Fahrzeugschein oder im Benutzerhandbuch nachlesen.
- For the max. trailer weight of your car please refer to the owner's manual or your car homologation documents.
- Pour connaître le poids maxi remarquable pour votre voiture consulter la notice d'utilisation de votre voiture ou la carte grise.
- Consulte a su distribuidor sobre el peso máximo que puede remolcar su vehículo.
- Deres forhandler vil kunne oplyse Dem om den højst tilladte vægt efter Deres køretøj.
- Ta kontakt med forhandleren angående den maksimale vekt som bilen kan trekke.
- Se handboken eller registreringsbevis för max släpavgångsvikt för din bil.
- Tarkista suurin sallittu vetopaino ajoneuvon ohjekirjasta tai rekisteriotteesta.
- Per conoscere il peso massimo rimorchiabile dalla propria autovettura, fare riferimento al manuale d'istruzione od ai documenti di omologazione della vettura stessa.
- Maximální přípustná hmotnost přívěsu pro Vaše vozidlo je uvedena v technickém průkazu nebo v uživatelské příručce.
- A maximális vontatható tömegegről győződjön meg a gépkocsi kezelési könyvből, vagy a gépkocsi típusbizonyítványából.
- Максимальную массу прицепа просим проверять в заводской книжке или по в типовом сертификате автомобиля.

Meegeleverde onderdelen Mitgelieferte Befestigungsteile Provided parts Materiel de fixation joint Список комплектующих	Piezas incluidas Medfølgende komponenter Vedlagt festemateriell Medföljande komponenter	Mukana tulevat osat Componenti forniti a corredo Dodané upevňovací díly Tartozékjegyzék
--	--	--

	2x M12x70 6x M12x40 2x M10x25		8x M12 2x M10
	6x M12 (12,5x30x3)		2x M10
	6x M6		6x M12 2x M10

bosal

(CZ) 025221 Návod k montáži:

1. Podle příloženého seznamu zkontrolovat jednotlivé součásti tažného zařízení. Pokud je to nezbytné, odstranit ze styčných bodů v zavazadlovém prostoru ochranný prostředek
2. Odmontujte nárazník a odstraňte kovovou vložku nárazníku (tuto už v budoucnu nebudete potřebovat).
3. Umístěte spínací matice na příloženou vložku nárazníku (viz obrázek). Tuto vložku nárazníku namontujte do plastového nárazníku pomocí příložených továrních šroubů. Šrouby se pro montáž musí vyříznout z vrchní strany.
4. Namontujte tažnou tyč spolu s bočními plechy k výběžkům podvozku v bodech s označením „A“ pomocí šroubů o velikosti M12x40, podložek listové pružiny a velkých podložek, a potom v bodech s označením „B“ pomocí šroubů o velikosti M12x40 pomocí šroubů o velikosti M12x40, podložek listové pružiny a velkých podložek, tak jako i maticemi.
5. Namontujte nárazník na tažnou tyč v bodech s označením „C“ pomocí šroubů o velikosti M10x25, podložek listové pružiny, plochých podložek a maticemi.
6. Namontujte tažnou kouli pomocí šroubů o velikosti M12x70, podložek listové pružiny a maticemi.
7. Šrouby utáhněte napevno patřičným kroutícím momentem:
M10 (8.8) 46 Nm
M12 (8.8) 79 Nm
8. Po ujetí zhruba 1000 km dotáhnout všechny šrouby a matice na výše uvedené hodnoty točivého momentu.
9. Firma Bosal nenese zodpovědnost za jakoukoliv závadu na výrobku způsobenou nesprávným zacházením na straně uživatele nebo osoby za kterou je zodpovědný.
10. Montáž tažného zařízení smí být vykonaná jen v odborné dílně.

$$\text{Formule ke zjištění D-hodnoty: } \frac{\text{zatížení přívěsem [kg]} \times \text{celková váha vozidla [kg]}}{\text{zatížení přívěsem [kg]} + \text{celková váha vozidla [kg]}} \times \frac{9,81}{1000} = D \text{ [kN]}$$

(DK) 025221 Montagevejledning:

1. Fjern de dele og monteringsmaterialer, der sidder på trækrogen. Eventuelt kit på fastgørelsespunkterne fjernes.
2. Afmonter kofangeren og fjern den indre kofanger af stål (denne bortfalder). Anbring clipsmøtrikkerne på den medfølgende indre kofanger (se detaljetegning).
3. Monter den indre erstatningskofanger i den ydre kofanger med de eksisterende bolte. Boltene til fastgørelse i oversiden skal afkortes.
4. Monter trækrogen sammen med sidepladerne i chassisvangen i hullerne "A" vha. M12x40 bolte, inkl. fjederskiver og planskiver, derefter i hullerne "B" vha. M12x40 bolte, inkl., fjederskiver, planskiver og møtrikker.
5. Monter kofangeren på trækrogen ved "C" med boltene M10x25 inkl. fjederskiver, møtrikker og slutskeer.
6. Monter koblingskuglen med boltene M12x70 inkl. fjederskiver og møtrikker.
7. Fastgør trækrogen. Følgende momenter skal iagttages:
M10 (8.8) 46 Nm
M12 (8.8) 79 Nm
8. Det er nødvendigt at efterspænde møtrikkerne efter ca. 1000 km.
9. Bosal kan ikke gøres ansvarlig for mangler ved produktet, der er opstået som følge af skyld eller ukyndig anvendelse af brugeren eller en person, som han er ansvarlig for (§ 185, stk. 2 N.B.W. (hollandsk privatret)).

$$\text{Formel til registrering af D-værdien: } \frac{\text{Anhængerlast [kg]} \times \text{køretøjets totalvægt [kg]}}{\text{Anhængerlast [kg]} + \text{køretøjets totalvægt [kg]}} \times \frac{9,81}{1000} = D \text{ [kN]}$$

(D) 025221 Anbauanweisung:

1. Die Anhängervorrichtung auspacken und die Befestigungsteile auf Vollständigkeit überprüfen. Im Bereich der Befestigungspunkte den Unterbodenschutz entfernen.
2. Den Stoßfänger demontieren und den metallischen Innenstoßfänger entfernen (dieser wird nicht mehr benötigt).
3. Die Clipmutter an dem mitgelieferten Innenstoßfänger befestigen (siehe Detailzeichnung). Den Innenstoßfänger im Kunststoffstoßfänger mit den vorhandenen Schrauben montieren. Die Schrauben zur Befestigung an der Oberseite müssen gekürzt werden.
4. Die Anhängervorrichtung zusammen mit den Seitenblechen mit den Schrauben M12x40, den Federringen und Karosseriescheiben an den Punkten „A“ im Chassisrahmen und mit den Schrauben M12x40, den Muttern, Federringen und Karosseriescheiben an den Punkten „B“ befestigen.
5. Den Stoßfänger mit Schrauben M10x25, Federringen, Muttern und Unterlegscheiben auf der Anhängervorrichtung an „C“ montieren.
6. Die Kupplungskugel mit Schrauben M12x70, Federringen und Muttern montieren.
7. Die Anhängervorrichtung ausrichten und alle Schrauben mit folgenden Drehmomenten anziehen:
M10 (8.8) 46 Nm
M12 (8.8) 79 Nm
8. Nach ca. 1000 km die Bolzenverbindungen, wie angegeben, nachziehen.
9. Für einen Mangel am Produkt, der durch den Fahrzeughalter oder eine andere Person aufgrund unsachgemäßer Benutzung verursacht wurde, übernimmt Bosal keine Haftung. (art. 185 lid 2 N.B.W.)
10. Die Montierung des Schlepphakens darf ausschließlich durch eine Fachwerkstatt durchgeführt werden.

$$\text{Formel für D-Wert-Ermittlung: } \frac{\text{Anhängelast [kg]} \times \text{Kfz. Gesamtgewicht [kg]}}{\text{Anhängelast [kg]} + \text{Kfz. Gesamtgewicht [kg]}} \times \frac{9,81}{1000} = D \text{ [kN]}$$

(E) 025221 Instrucciones de montaje:

1. Sacar las piezas y el material de sujeción incluidos en el gancho de remolque. Si procede, retirar el pegamento existente en los puntos de sujeción.
2. Desmontar el parachoques y retirar el parachoques interior de acero (ya no se utiliza).
3. Colocar las tuercas de los clips en el parachoques interior incluido (ver detalle). Montar el parachoques interior reemplazante dentro del parachoques exterior con los pernitos existentes. Los pernitos para la fijación en el lado superior deben ser recortados.
4. Monte el gancho de remolque junto con las láminas laterales en los largueros del chasis en los huecos "A" con los tornillos M12x40, arandelas de fijación y arandelas grandes y después en los huecos "B" con los tornillos M12x40, arandelas de fijación arandelas grandes y contratueras.
5. Montar el parachoques en el gancho en "C" con los pernos M10x25, con inclusión de aros elásticos, tuercas y arandelas.
6. Montar la bola de acoplamiento con los pernos M12x70, con inclusión de aros elásticos y tuercas.
7. Fijar el gancho de remolque. Atenerse aquí a los siguientes pares de apriete:
M10 (8.8) 46 Nm
M12 (8.8) 79 Nm
8. Cada 1000 km de uso es necesario comprobar las conexiones del perno (según los pares de apriete dados).
9. Bosal no asume responsabilidad de ningún tipo por defectos en el producto causados por o debidos a un uso imprudente, tanto por parte del usuario como de cualquier persona bajo su responsabilidad (art. 185, párrafo 2 N.B.W. (Código Civil Holandés)).
10. El montaje del gancho remolque puede ser efectuado solo por oficina profesional.

$$\text{Fórmula para la determinación del valor D: } \frac{\text{Carga de remolque [kg]} \times \text{Peso total del vehículo [kg]}}{\text{Carga de remolque [kg]} + \text{Peso total del vehículo [kg]}} \times \frac{9,81}{1000} = D \text{ [kN]}$$

(F) 025221 Description du montage:

1. Séparer les différents éléments d'attelage. Enlever le mastic de protection autour des points de fixation.
2. Démonter le pare chocs et enlever le pare chocs intérieur métallique (il ne sera pas remonté).
3. Clipser les écrous cages sur le pare chocs intérieur fournie (voir le détail de dessin). Monter ce pare chocs intérieur dans le pare chocs extérieur avec les boulons existants. La longueur des boulons de fixation supérieure doit être diminuée.
4. Monter l'attelage et les plaques latérales dans les longerons du châssis aux trous «A» à l'aide des vis M12x40 des rondelles freins et des rondelles de carrosserie et aux trous «B» à l'aide des vis M12x40, des rondelles frein, des rondelles de carrosserie et des écrous.
5. Monter le pare chocs sur l'attelage aux trous «C» à l'aide des vis M10x25, des rondelles freins, des écrous et des rondelles plates.
6. Monter la rotule à l'aide des vis M12x70, des rondelles freins et des écrous.
7. Fixer l'attelage. Bloquer l'ensemble de la boulonnerie aux couples de serrage suivants:

M10 (8.8)	46 Nm
M12 (8.8)	79 Nm
8. Il est conseillé de vérifier le serrage de toute la boulonnerie après 1000 Km de traction.
9. Bosal décline toute responsabilité concernant des défauts éventuels de cet attelage qui seraient causés par une mauvaise utilisation. Seul l'utilisateur est responsable.
10. Le crochet de remorquage ne peut être monté que par un garage spécialisé.

$$\text{Formule pour la détermination de la valeur D : } \frac{\text{charge remorquée [kg]} \times \text{PTR [kg]}}{\text{charge remorquée [kg]} + \text{PTR [kg]}} \times \frac{9,81}{1000} = D \text{ [kN]}$$

(SF) 025221 Asennusohjeet:

1. Pura vetokoukku pakka us ja tarkista listasta, että kaikki asennuksessa tarvittavat osat löytyvät. Jos tarpeellista poista alustansuojaus kiinnityskohdista.
2. Irrota puskuri ja irrota puskurin metallinen sisäosa, jota ei enää käytetä. Kiinnitä peltimutterit varusteeseen kuuluvaan puskurin sisäosaan (ks. mallikuvaa). Kiinnitä tämä puskurin sisäosa puskurin ulkopuoleen entisiin ruuvein.
3. Ylempiä kiinnitysruuveja täytyy lyhentää.
4. Asenna vetokoukku sivulevyjen kanssa runkopalkkeihin reikiin "A" ruuvien M12x40, jousialuslevyjen ja korialuslevyjen avulla ja reikään "B" ruuvien M12x40, jousialuslevyjen, korialuslevyjen ja mutterien avulla.
5. Kiinnitä puskuri vetokoukkuun reikiin "C" ruuvien M10x25, jousialuslevyjen, mutterien ja sileiden aluslevyjen avulla.
6. Kiinnitä kuulapää ruuvien M12x70, jousialuslevyjen ja mutterien avulla.
7. Kiristä vetokoukun kaikki kiinnitykset momenttiavaimen avulla:

M10 (8.8)	46 Nm
M12 (8.8)	79 Nm
8. Tuhannen kilometrin jälkeen kiristys tarkistettava.
9. Bosalia ei voida pitää vastuullisena aine- tai henkilövahingoista, jotka johtuvat väärästä asennuksesta tai väärästä käytöstä (artikla 185 kohta 2 NBW).
10. Vetokoukun saa asentaa vain ammattihoitopaja.

$$\text{Kaava D-arvon laskentaa varten : } \frac{\text{Ventokuorma [kg]} \times \text{ajoneuvon kok.paino [kg]}}{\text{Ventokuorma [kg]} + \text{ajoneuvon kok.paino [kg]}} \times \frac{9,81}{1000} = D \text{ [kN]}$$

(GB) 025221 Fitting instructions:

1. Unpack the towing bracket and check its contents against the parts list. If necessary, remove the underseal from around the fitting points of the luggage compartment / frame members.
2. Dismount the bumper and remove the steel inside bumper (this will no longer be used).
3. Place the clip nuts on the provided inside bumper (see detail drawing). Mount this inside bumper into the synthetic bumper with the existing bolts. The bolts for mounting in the upperside must be cut down.
4. Mount the towbar together with the side-plates in the frame extensions at the holes "A" using the M12x40 bolts, spring washers and large washers and at the hole "B" using M12x40 bolts, spring washers, large washers and nuts.
5. Mount the bumper on the towbar at "C" using the M10x25 bolts, spring washers, nuts and plain washers.
6. Mount the ball using the M12x70 bolts, spring washers and nuts.
7. Secure the towbar using a torque-wrench. Torque the bolts as follows:

M10 (8.8)	46 Nm
M12 (8.8)	79 Nm
8. After about 1000 km use, re-tighten the bolts and nuts to the specified torque.
9. Bosal cannot be held responsible for any defects in the product caused by fault or by any injudicious use whatever of the user or a person he is liable for. (sect. 185. art. 2 N.B.W.)
10. Only specialised services are authorised to install drawhooks.

$$\text{Formula for D-value : } \frac{\text{trailer load [kg]} \times \text{vehicle total weight [kg]}}{\text{trailer load [kg]} + \text{vehicle total weight [kg]}} \times \frac{9,81}{1000} = D \text{ [kN]}$$

(H) 025221 Szerelési utasítás:

1. Csomagolja ki a vonóhorgot és a tartozékokat, majd vizsgálja át minden darabját. Ha szükséges, a rögzítő pontok területén a védőragasztót távolítsa el.
2. Szerelje le a lökhárítót és a távolítsa el a fém lökhárítóbetétet (erre a továbbiakban nem lesz szükség)
3. Helyezze a csiptető anyákat a mellékelt lökhárítóbetétre (lásd a rajzot). Szerelje ezt a lökhárítóbetétet a műanyag lökhárítóba a gyári csavarokkal. A csavarokat a szereléshez a felső oldalból ki kell vágni.
4. Szerelje a vonóhorgot az oldallemezekkel együtt az alváznyúlványhoz az „A” pontokon az M12x40-es csavarokkal, rugós alátétekkel és fakötésű alátétekkel, majd a „B” pontokon az M12x40-es csavarokkal, rugós alátétekkel, fakötésű alátétekkel és anyákkal.
5. Szerelje a lökhárítót a vonóhorogra a „C” pontokon az M10x25-ös csavarokkal, rugós alátétekkel, laposalátétekkel és anyákkal.
6. Szerelje fel a vonógömböt M12x70-es csavarokkal, rugós alátétekkel és anyákkal.
7. Húzza fixre a csavarokat a megfelelő nyomatékkal:

M10 (8.8)	46 Nm
M12 (8.8)	79 Nm
8. Körülbelül 1000 vontatott kilométer után a vonóhorog rögzítő csavarjainak feszességét ellenőrizni kell, és szükség esetén utánhúzni a megfelelő nyomatékkal.
9. A Bosal garanciát vállal, kivéve a nem rendeltetés szerinti használatból adódó hibákért. (art. 185 lid 2 N.B.W)
10. A vonóhorog felszerelését kizárólag szakműhely végezheti.

$$\text{D-érték számítás : } \frac{\text{utánfutó össztömege [kg]} \times \text{gépkocsi össztömege [kg]}}{\text{utánfutó össztömege [kg]} + \text{gépkocsi össztömege [kg]}} \times \frac{9,81}{1000} = D \text{ [kN]}$$

(I) 025221 Istruzioni di montaggio:

1. Aprire l'imballaggio della struttura di traino e controllare il contenuto a fronte dell'elenco componenti. Se necessario, rimuovere il mastice di protezione intorno ai punti di fissaggio.
2. Smontare il paraurti ed allontanare l'inserito di metallo (non ne avrà più bisogno).
3. Posizionare i dadi di fermaglio sull'inserito del paraurti allegato (vedi disegno). Montare il suddetto inserto del paraurti nel paraurti di plastica usando i bulloni di fabbrica. Per effettuare il montaggio, i bulloni vanno tagliati dalla parte superiore.
4. Montare il gancio di traino assieme ai pannelli all'estensione del telaio ai punti „A” usando bulloni, rosette elastiche, rondelle da legno e madreviti M12x40, dopodiché, ai punti „B” usando bulloni, rosette elastiche, rondelle da legno e madreviti M12x40.
5. Montare il paraurti sul gancio di traino ai punti „C” usando bulloni, rosette elastiche, rosette semplici e madreviti M10x25.
6. Montare la sfera di traino usando bulloni, rosette elastiche e madreviti M12x70.
7. Fissare i bulloni applicando il momento adeguato:
M10 (8.8) 46 Nm
M12 (8.8) 79 Nm
8. Verificare il serraggio di tutti i bulloni dopo i primi 1000 Km. di traino.
9. La Bosal declina ogni responsabilità per errato o imperfetto montaggio del dispositivo di traino, come pure per uso errato o improprio dello stesso.
10. L'installazione del gancio di traino deve essere effettuata esclusivamente da tecnici specializzati.

$$\text{Formula per il rilevamento del valore D : } \frac{\text{peso massimo [kg]} \times \text{peso totale vettura [kg]}}{\text{peso massimo [kg]} + \text{peso totale vettura [kg]}} \times \frac{9,81}{1000} = D \text{ [kN]}$$

(N) 025221 Monteringsveiledning:

1. Fjern vedlagte deler og festemateriell fra tilhengerfestet. Fjern eventuelt kitt som måtte befinne seg på festepunktene.
2. Plasser muttere på det vedlagte støtfangerinnlegget (i henhold til bildet).
3. Monter dette støtfangerinnlegget i den plaststøtfangeren ved hjelp av fabrikkboltene. Monter dette støtfangerinnlegget i den plaststøtfangeren ved hjelp av fabrikkboltene. Boltene til å feste på øverste siden skal skjæres.
4. Monter tilhengerfestet samt sideplatene på chassisvagnens forlengelsen ved punktene „A” ved hjelp av M12x40 bolter, sprengskiver og store tetningsskiver, og ved punktene „B” ved hjelp av M12x40 bolter, sprengskiver, store tetningsskiver og muttere.
5. Monter støtfangeren på tilhengerfestet ved punktene „C” ved hjelp av M10x25 bolter, sprengskiver, flate tetningsskiver og muttere.
6. Monter kuledelen ved hjelp av M12x70 bolter, sprengskiver og muttere.
7. Trekk alle boltene godt til ved anvendelse av følgende moment:
M10 (8.8) 46 Nm
M12 (8.8) 79 Nm
8. Det er nødvendig å etterstramme boltforbindelsene etter ca. 1000 km (i henhold til de oppgitte tilstrammingsmomentene).
9. Bosal kan ikke stilles ansvarlig for noen mangel ved produktet som kan forårsakes av skjødesløs eller ukyndig bruk. Ansvar er brukerens eget (paragraf 185. ledd 2 i den nederlandske sivilrettslige lovboken).
10. Monteringen av tilhengerfestet skal alltid utføres på fagverksted.

$$\text{Formel for D-verdi-beregningen : } \frac{\text{Tilhengerlast [kg]} \times \text{bil-totalvekt [kg]}}{\text{Tilhengerlast [kg]} + \text{bil-totalvekt [kg]}} \times \frac{9,81}{1000} = D \text{ [kN]}$$

(NL) 025221 Montagehandleiding:

1. Meegeleverde onderdelen en bevestigingsmaterialen van de trekhaak verwijderen. Eventueel aanwezige kit ter plaatse van de bevestigingspunten verwijderen.
2. Demonteer de bumper en verwijder de stalen binnenbumper (deze komt te vervallen).
3. Plaats de clipmoertjes op de bijgeleverde binnenbumper (zie detail tekening) Monteer de vervangende binnenbumper in de buitenbumper met de bestaande boutjes De boutjes voor de bevestiging in de bovenzijde moeten worden ingekort.
4. Monteer de trekhaak in de chassisbalken bij de gaten „A” met de bouten M12x40 inkl. de veerringen en carrossereringen en bij gat „B” met de bout M12x40 inkl. moer, veerring en carrosseriering.
5. Monteer de bumper op de trekhaak bij „C” met de bouten M10x25 inclusief veerringen, moeren en sluitringen.
6. Monteer de koppelingskogel met de bouten M12x70 inkl. veerringen en moeren
7. Zet de trekhaak vast. Hierbij de volgende aanhaalmomenten hanteren:
M10 (8.8) 46 Nm
M12 (8.8) 79 Nm
8. Het is noodzakelijk om na ca. 1000 km gebruik de boutverbindingen na te trekken (volgens gegeven aanhaalmomenten).
9. Bosal kan niet aansprakelijk worden gesteld voor enig gebrek in het produkt zoals veroorzaakt door de schuld of door welk onoordeelkundig gebruik ook van de gebruiker of een persoon voor wie hij aansprakelijk is (art. 185. lid 2 N.B.W.).
10. De montage van de trekhaak mag uitsluitend door een erkende garage uitgevoerd worden.

$$\text{Formule t.b.v. bepaling van de D-waarde : } \frac{\text{getrokken gewicht [kg]} \times \text{totaal gewicht voertuig [kg]}}{\text{getrokken gewicht [kg]} + \text{totaal gewicht voertuig [kg]}} \times \frac{9,81}{1000} = D \text{ [kN]}$$

(RU) 025221 Указания по монтажу:

1. Распакуйте фаркоп и его принадлежности, а затем проверьте каждую деталь. Если нужно, то в точках фиксации удалите защитную наклейку;
2. Демонтируйте бампер и снимите металлический вкладыш бампера (в дальнейшем это не потребуется)
3. Положите зажимные гайки на приложенный вкладыш бампера на основе рисунка. Вмонтируйте этот вкладыш бампера в пластмассовый бампер с помощью заводских болтов. Болты для монтажа необходимо вырезать с верхней стороны.
4. Прикрепите прицепное устройство со сторонними пластинами к выступу шасси в точках «А» с помощью болтов M12x40, пружинных прокладок и прокладок с деревянным креплением, после этого в точках «В» с помощью болтов M12x40, пружинных прокладок, прокладок с деревянным креплением, и гаек.
5. Прикрепите бампер к сцеплению в точках „С” болтами M10x25, пружинными прокладками, плоскими прокладками и гайками.
6. Прикрепите тяговой шарик болтами M12x70, пружинными прокладками и гайками.
7. Затяните все винты до упора, с соответственным моментом.
M10 (8.8) 46 Nm
M12 (8.8) 79 Nm
8. После пробега около 1000 км с использованием фаркопа нужно проверить затяжку всех винтов крепления фаркопа и, при необходимости, затянуть их установленным моментом затяжки;
9. Bosal даёт гарантию на фаркоп, кроме случаев, когда фаркоп использовали не по назначению (art. 185 lld 2 N.B.W.);
10. Монтаж тягового крюка (фаркопа) разрешается производить исключительно спецмастерскими и сервисами;

(S) 025221 Monteringsinstruktion:

1. Packa upp monteringsssatsen och kontrollera innehållet mot detaljbeskrivning. Om det behövs tag bort underredsmassa runt monteringspunkterna i bagageutrymmet och under bilen.
2. Montera av stötfångaren, och ta bort metallinlägget av stötfångaren (Denna kommer ej att användas mer.)
3. Placera kläm-muttrarna på den bifogade stötfångare-inlägget (se teckningen). Montera detta stötfångaren-inlägg in i plastik-stötfångaren, med hjälp av den förhandenvarande skruvarna. Klippa ut skruvarna för montering, från den övre sidan.
4. Montera dragkroken samt sidoskivarna, på utsprånget av underredet, vid punkterna „**A**”, med hjälp av skruvarna M12x40, dom fjädrande underläggen, och dom underläggen med träförbandet, sedan montera dom vid punkterna „**B**”, med hjälp av skruvarna M12x40, dom fjädrande underläggen, dom underläggen med träförbandet, och skruvmuttrarna.
5. Montera stötfångaren på dragkroken, vid punkterna „**C**”, med hjälp av skruvarna M10x25, dom fjädrande underläggen, dom platta underläggen, och skruvmuttrarna.
6. Montera dragklotet, med hjälp av skruvarna M12x70, dom fjädrande underläggen, och skruvmuttrarna.
7. Skruva fast samtliga skruvar, med det motsvarande åtdragningsmomentet:

M10 (8.8)	46 Nm
M12 (8.8)	79 Nm
8. Det är nödvändigt att dra åt bultarna igen efter ungefär 1000 km körning (enligt angivna momentangivelser).
9. Bosal kan inte ställas till ansvar för fel på produkten som orsakats av användaren eller genom omdömeslöst bruk av produkten av användaren eller en person som han bär ansvar för (art. 185, paragraf 2 i den nederländska civilrättsbalken).
10. Monteringen av dragkroken får utföras endast av fackverkstad.

Formel för fastställning av D-värdet :
$$\frac{\text{släpvagnslast [kg]} \times \text{bilens totalvikt [kg]}}{\text{släpvagnslast [kg]} + \text{bilens totalvikt [kg]}} \times \frac{9,81}{1000} = D \text{ [kN]}$$