

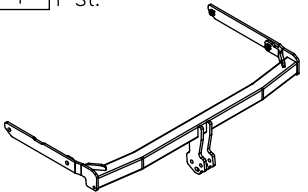

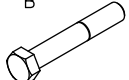





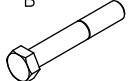

Zubehör:

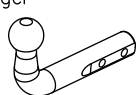
Pos. 1	Tragarme der Anhängerkupplung 1 St. 	Pos. 4	Schraube 8.8 B 1 St. M12x75mm 	Pos. 8	Unterlegscheibe 4 St. ø30xø10.5x2.5mm 
		Pos. 5	Schraube 8.8 B 1 St. M12x70mm 	Pos. 9	Federring 2 St. ø 12,2 mm 
Pos. 2	Kupplungskugel 1 St.  Art.nr-KL1C42	Pos. 6	Schraube 8.8 B 4 St. M10x35mm 	Pos. 10	Federring 4 St. ø 10,2 mm 
Pos. 3	Steckdosenhalteplatte 1 St.  Art.nr-BL1C42	Pos. 7	Unterlegscheibe 2 St. ø 13 mm 	Pos. 11	Mutter 8 B 2 St. M12 
				Pos. 12	Kugelschutz 1 St. 

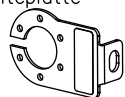

PPUH AUTO-HAK Sp.J.

Produkcja Zaczepów Kulowych
Henryk & Zbigniew Nejman
76-200 SŁUPSK ul. Słoneczna 16K
tel/fax (059) 8-414-414; 8-414-413
E-mail: office@autohak.com.pl
www.autohak.com.pl

Anhängerkupplung

Klasse: **A50-X** Katalog nr **C42**
zugelassen zur Montage an folgenden Fahrzeugtypen:

Hersteller: **FORD**
Modell: **FIESTA**

Typ: **3/5 Türer, VAN, außerhalb Sport/ST150**
ab Bj. 05.2002 bis 09.2005 und ab Bj. 10.2005 bis 08.2008

Technische Daten:
D – Wert : **5,60 kN**
Max. Masse Anhänger: **900 kg**
Max. Stützlast: **50 kg**

Homologationsnummer gemäß der Richtlinien der EKG/ONZ **55.01**
Vorschrift: **E20-55R-01 0771**

EINLEITUNG

Die Anhängerkupplung erfüllt die Vorschriften der Verkehrssicherheit. Sie beeinflusst die Fahrsicherheit und daher ist ausschließlich nur vom Fachpersonal zu montieren. Es dürfen keinesfalls Konstruktionsänderungen vorgenommen werden. Sonst erlischt die Verwendungszulassung.

Falls es eine Isolationsschicht oder Fahrzeugunterbodenschutz gibt, wo die Anhängerkupplung befestigt wird, so sind diese zu entfernen. Andere Karosseriestellen und gebohrte Löcher sind mit der Antikorrosionsfarbe anzustreichen.

Für die Belastungswerte gelten die vom Fahrzeughersteller angegebenen Daten bzw. max. Masse der Anhänger und max. Stützlast. Dabei dürfen die Höchstkenwerte der Anhängerkupplung nicht überschritten werden.

D-Wert Formel:

$$\frac{\text{max. Masse Anhänger [kg]} \times \text{Max. Fahrzeuggesamtgewicht [kg]}}{\text{max. Masse Anhänger [kg]} + \text{Max. Fahrzeuggesamtgewicht [kg]}} \times \frac{9,81}{1000} = D \text{ [kN]}$$

MONTAGE - und BETRIEBSANLEITUNG DER ANHÄNGEKUPPLUNG

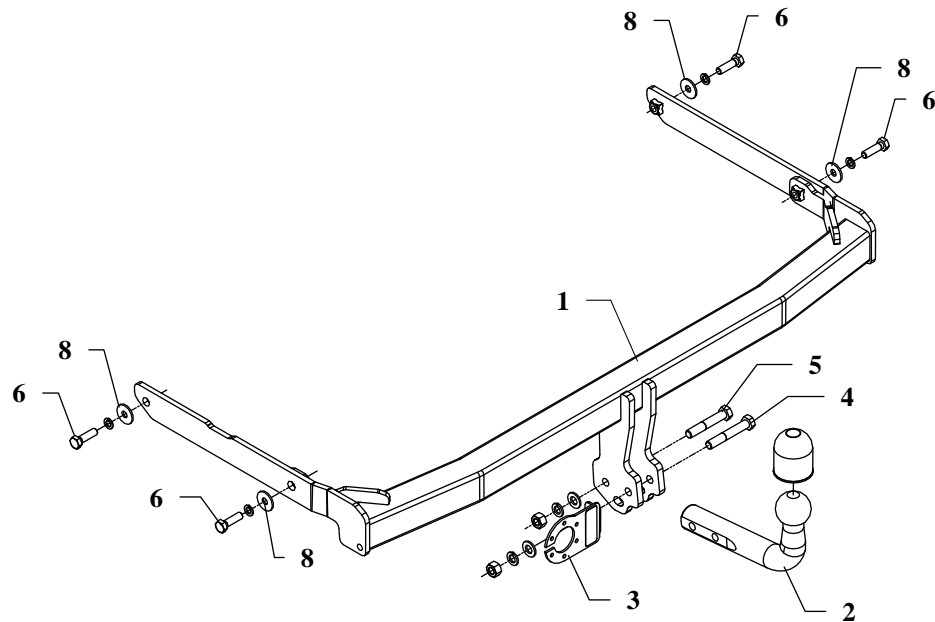

Die Anhängerkupplung (Katalognummer **C42**) ist für folgende Fahrzeugtypen zugelassen: **FORD FIESTA, 3/5 Tüerer, VAN, außerhalb Sport/ST150**, ab Bj. 05.2002 bis 09.2005 und ab Bj. 10.2005 bis 08.2008, dient zum ziehen der Anhänger mit der Gesamtlast von **900 kg** und der Kugelstützlast von max.**50 kg**.

VON DEM HERSTELLER

Die Zuverlässigkeit der Anhängerkupplung ist jedoch auch von der ordnungsgemäßen Montage und der richtigen Nutzung abhängig. Daher werden Sie gebeten, sorgfältig die folgende Montageanleitung zu lesen und sich an die entsprechenden Anweisungen zu beachten.

Die Anhängerkupplung muss an den vom Fahrzeughersteller vorgeschriebenen Befestigungsstellen montiert werden.

Anbauanleitung

1. Die Stoßstange demontieren.
2. Die Tragarme der Anhängerkupplung (Pos.1) in die Längsträger einschieben, dann mit den mitgelieferten Schrauben M10x35mm (Pos.5) verschrauben. Dabei die flachen Unterlegscheiben Ø42Ø12x3mm (Pos.6) verwenden.
3. Die Stoßstange montieren, nachdem einen Teil, wie auf der Zeichnung gezeigt, ausgeschnitten wurde.
4. Die Kupplungskugel (Pos. 2) mit den mitgelieferten Schrauben: M12x75mm (Pos. 4) und M12x70mm (Pos. 5) verschrauben. Das Steckdosenhalteblech (Pos. 3), wie auf der Zeichnung, mit der ersten von diesen Schrauben verschrauben.

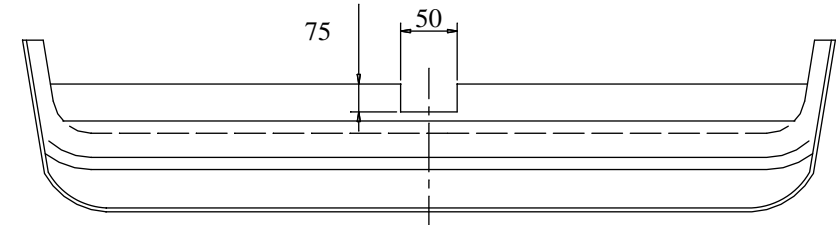

Zeichnung 2

5. Alle Schrauben gemäß den Angaben in der Tabelle festziehen.
6. Die Elektroinstallation gemäß der Bedienungsanleitung des Herstellers anschließen.
7. Falls nötig, den durch die Montage beschädigten Farbanstrich an der Anhängerkupplung ausbessern.

Drehmomente für Schrauben und Muttern 8.8:

M6 - 11 Nm	M 8 - 25 Nm	M 10 - 50 Nm
M 12 - 87 Nm	M 14 - 138 Nm	M16 - 210 Nm

ACHTUNG

- Nach dem Anbau der Anhängerkupplung sind die nationalen Vorschriften zur Anbauabnahme und zur Änderung der Fahrzeugpapiere zu beachten.
- Das Fahrzeug sollte mit seitlichen Blinkern und Rückspiegeln, deren Abstand mindestens der Anhängerbreite entspricht, ausgestattet werden.
- Alle Befestigungsschrauben sind nach ca. 1 000 km Anhängerbetrieb zu prüfen und nachzuziehen.
- Die Kugel der Anhängerkupplung ist sauber zu halten und zu fetten.

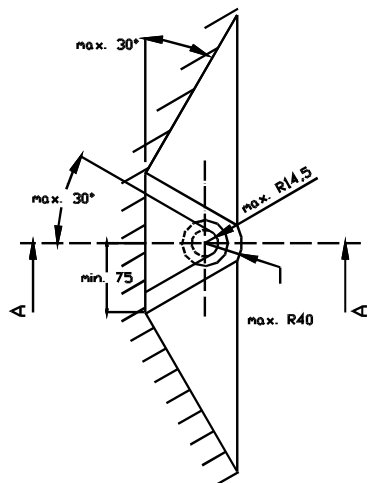
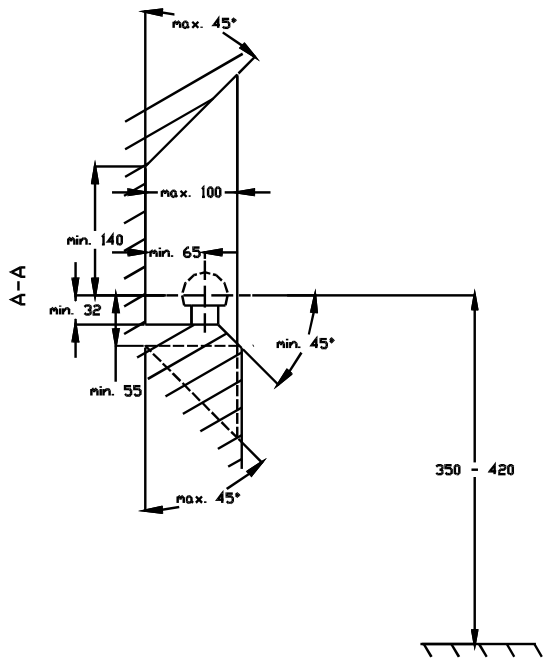

- (D)** Der Freiraum nach Anhang VII, Abbildung 30 der Richtlinie 94/20/EG ist zu gewährleisten.
- (CZ)** Volný prostor ve smyslu Přílohy VII, obr. 30 Směrnice č. 94/20/EG musí být zaručen.
- (F)** L'espace libre doit être garanti conformément à l'annexe VII, illustration 30 de la directive 94/20/CE.
- (GB)** The clearance specified in appendix VII, diagram 30 of guideline 94/20/EC must be guaranteed.
- (PL)** Zagwarantować swobodną przestrzeń zgodnie z załącznikiem VII, rysunek 30 dyrektywy 94/20/CE.
- (SK)** Volný priestor v zmysle Prílohy VII, obr. 30 Smernice 94/20/EC musí byť zaručená.

- (D)** * bei zulässigem Gesamtgewicht des Fahrzeuges
- (CZ)** * při celkové přípustné hmotnosti vozidla
- (F)** * pour poids total en charge autorisé du véhicule
- (GB)** * at gross vehicle weight rating
- (PL)** * przy dopuszczalnym ciężarze całkowitym pojazdu
- (SK)** * pri celkovej prípustnej hmotnosti vozidla

FITTING INSTRUCTION

Clamp mark in acc. with		Cables joining
ISO	PN	
1	L	Left directional lights
2	+	Rear fog lights
3	31	Ground
4	R	Right directional lights
5	58R	Right side parking lights
6	54	Stoplights
7	58L	Left side parking lights

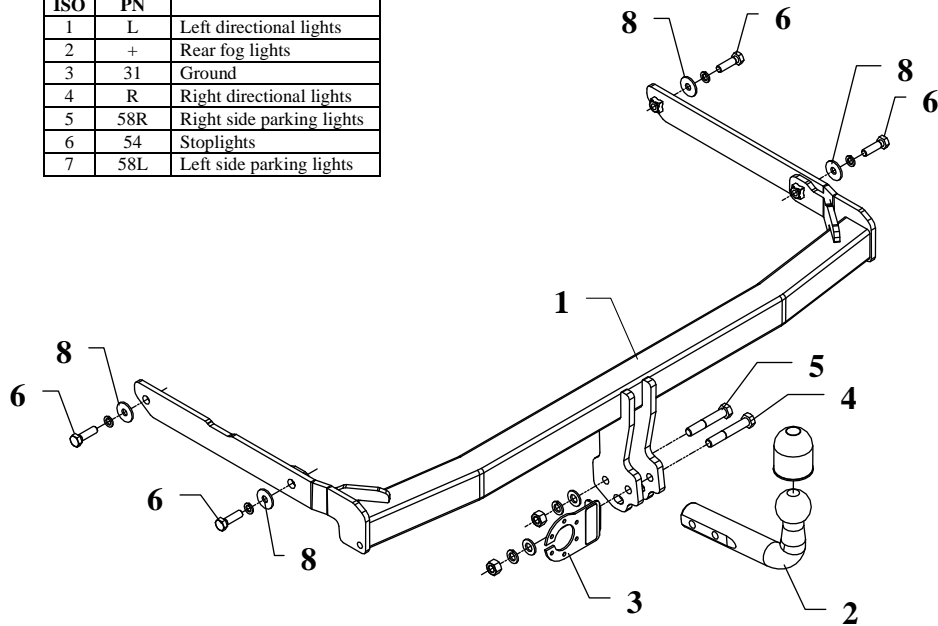

Fig. 1

This towbar is designed to assembly in following cars:
FORD FIESTA, 3/5 doors, VAN, except Sport/ST150 produced since 05.2002 till 09.2005 and since 10.2005 till 08.2008, catalogue number **C42** and is prepared to tow trailers max total weight **900 kg** and max vertical load **50 kg**.

From manufacturer

Thank you for buying our product. Their reliability has been confirmed in many tests. Reliability of towbar depends also on correct assembly and right operation. For this reasons we kindly ask to read carefully this instruction and apply to hints.

The towbar should be install in points described by a car producer.

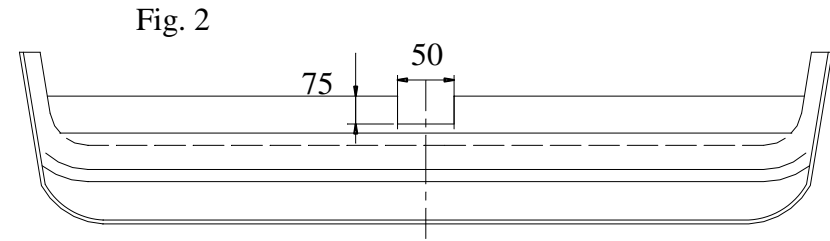

The instruction of the assembly

1. Disassemble the rear bumper.
2. Slide the towbar (pos. 1) to the chassis member and fit it using M10x35mm (pos. 6) supplied with the towbar.
3. Cut the bumper according to the fig. 2 and then reassemble it
4. Reassemble the rear bumper.
5. Position the ball of towbar (pos. 2) with socket plate (pos. 3) and fix with M12x75mm (pos 4) and M12x70mm (pos. 5) bolts supplied with the towbar.
6. Tighten all nuts and bolts according to the torque shown in the table.
7. Connect the electric wires according to the instructions of the car.
8. Complete the paint cover of towbar (during the mounting paint cover could be destroyed).

Torque settings for nuts and bolts (8,8):

M6 - 11 Nm	M8 - 25 Nm	M10 - 50 Nm
M12 - 87 Nm	M14 - 138 Nm	M16 - 210 Nm









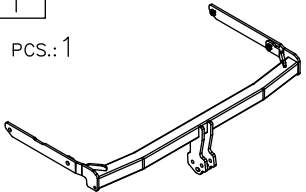
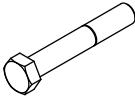

NOTE

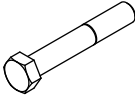
After installation of the towing hitch you should get adequate note in registration book (at authorised service station).The car should be equipped with:

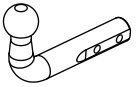
- Indicators
- Tow mirrors

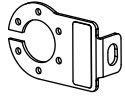
Check all bolts and nuts after **1000km** of exploitation. The ball of towbar must be always kept clear and conserve with a grease.

Towbar accessories:

Pos. 1 Main bar PCS.: 1 	Pos. 4 Bolt 8,8 B M12x75mm PCS.: 1 	Pos. 8 Plain washer ø30xø10,5x2,5mm PCS.: 4 
	Pos. 5 Bolt 8,8 B M12x70mm PCS.: 1 	Pos. 9 Spring washer ø12,2mm PCS.: 2 
Pos. 2 Tow ball PCS.: 1 	Pos. 6 Bolt 8,8 B M10x35mm PCS.: 4 	Pos. 10 Spring washer ø10,2mm PCS.: 4 
Pos. 3 Socket plate PCS.: 1 	Pos. 7 Plain washer ø13mm PCS.: 2 	Pos. 11 Nut 8 B M12 PCS.: 2 
		Pos. 12 Ball's cover PCS.: 1 



PPUH AUTO-HAK Sp. J.

Produkcja Zaczepów Kulowych
Henryk & Zbigniew Nejman
76-200 SŁUPSK ul. Słoneczna 16K
tel/fax (059) 8-414-414; 8-414-413
E-mail: office@autohak.com.pl
www.autohak.com.pl

Towing hitch (without electrical set)

Class: **A50-X** Cat. no. **C42**

Designed for:

Manufacturer: **FORD**

Model: **FIESTA**

Type: **3/5 doors VAN, except Sport/ST150**

produced since 05.2002 till 09.2005 and
since 10.2005 till 08.2008

Technical data:

D-value: 5,60 kN

maximum trailer weight: **900 kg**

maximum vertical cup mass: **50 kg**

Approval number acc. to regulations EKG/ONZ 55.01: E20-55R-01 0771

Foreword

This towbar is design according to rules of safety traffic regulations. The towing hitch is a safety component and must be installed only by qualified personnel. Any alteration or conversion to the towing hitch is prohibited and would lead to cancellation of design certification. Remove insulating compound and underseal from vehicle (if present) in the area of the matting surfaces of the towing hitch. The vehicle manufacturer's specifications regarding trailer load and max. vertical cup load are decisive for driving, and values for the towing hitch must not be exceeded.

D-value formula:

$$\frac{\text{Max trailer weight [kg]} \times \text{Max vehicle weight [kg]}}{\text{Max trailer weight [kg]} + \text{Max vehicle weight [kg]}} \times \frac{9,81}{1000} = D \text{ [kN]}$$

INSTRUCTION

De montage et d'exploitation du dispositif d'attelage à boule

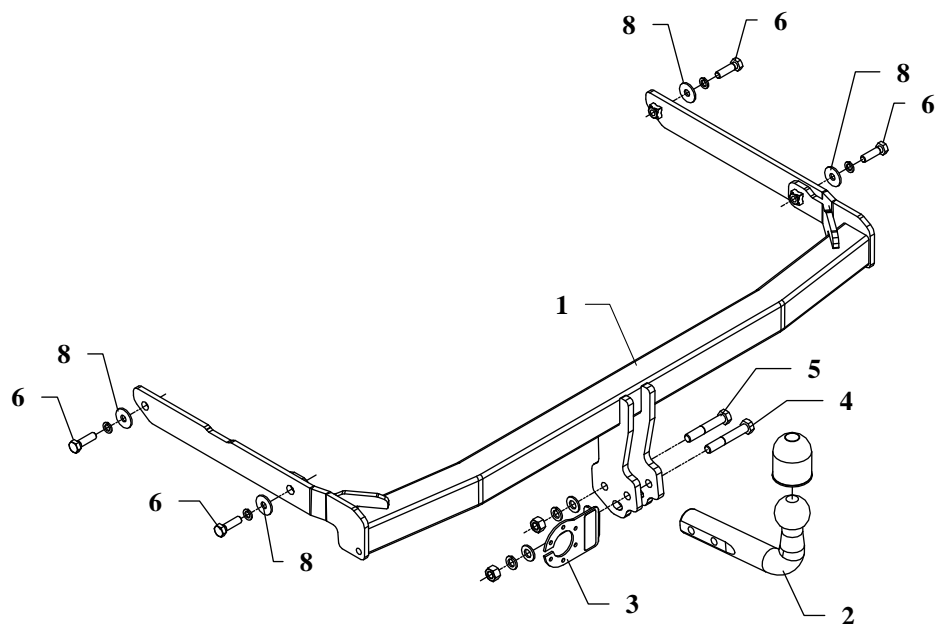

Dessin 1

Le dispositif d'attelage à boule est conçu pour être monté dans la voiture: **FORD FIESTA, 3/5 portes, VAN, sauf Sport/ST150**, produit à partir de 05.2002 au 09.2005 et de 10.2005 au 08.2008, numéro de catalogue **C42** et est utilisé pour tirer des remorques du poids total **900 kg** et de la pression totale sur la boule max **50 kg**.

DE LA PART DU FABRICANT

Merci d'avoir choisi le dispositif d'attelage à boule produit par notre société. Son fiabilité a été confirmée dans de nombreux tests et par les opinions des clients satisfaits. Toutefois, la fiabilité des dispositifs d'attelage à boule dépend aussi d'installation et d'exploitation correcte. Pour cette raison, nous vous demandons de lire attentivement cette instruction de montage et de respecter les conseils.

Le dispositif d'attelage à boule doit être monté dans des emplacements prévus à ce but par le fabricant de voiture.

Instructions de montage

1. Démontez le pare-chocs.
2. Glissez la poutre principale de l'attelage (pos. 1) dans les tunnels des longerons, ensuite serrez à l'aide des vis M10x35mm (pos. 6) de l'équipement. Utilisez les rondelles plates (pos. 8).
3. Montez le pare-chocs après avoir découpé son fragment, conformément au dessin 2.

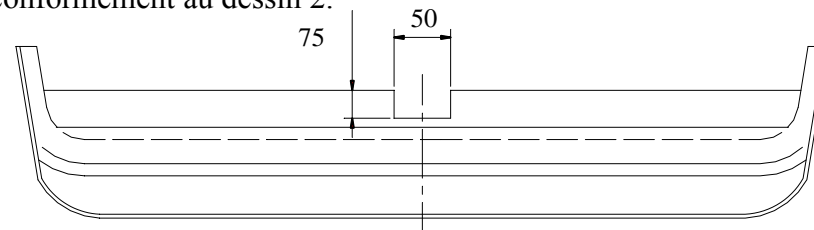

Dessin 2. Découpe

4. Serrez la boule de l'attelage (pos. 2) avec la tôle sous la prise (pos. 3) à l'aide des vis M12x75mm (pos. 4) et M12x70mm (pos. 5).
5. Serrez toutes les vis aux couples de serrage, comme indiqué dans le tableau.
6. Connectez les câbles de la prise 7 – à l'installation électrique en conformité avec les instructions d'une usine automobile (recommandé la mise en œuvre d'une station-service autorisée).
7. Remplir des pertes de peinture causées durant l'installation.

Couples de serrage recommandé pour les vis et les écrous 8,8:

M6 - 11 Nm	M 8 - 25 Nm	M 10 - 50 Nm
M 12 - 87 Nm	M 14 - 138 Nm	M16 - 210 Nm

Attention









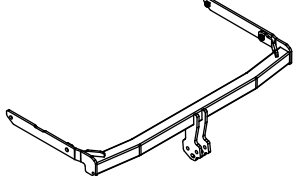
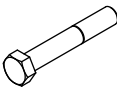

Après le montage du dispositif d'attelage à boule, il faut obtenir l'inscription dans le certificat d'immatriculation de véhicule à la station de contrôle technique, adéquate au domicile.

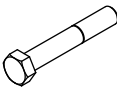
Le véhicule doit être équipé de :

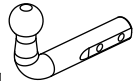
- indicateurs de direction latéraux
 - retroviseurs extérieurs, elles doivent couvrir au moins la largeur de remorque
- Vérifier le serrage de toute la boulonnerie après 1 000 km de traction.

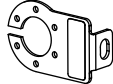
La boule d'attelage doit être maintenue propre et conservée de graisse consistente.

Équipement du dispositif d'attelage à boule:

Pos. 1 Poutre principale Nombre de pièces: 1 	Pos. 4 Vis 8,8 B M12x75mm Nombre de pièces: 1 	Pos. 8 Rondelle ø30xø10,5x2,5mm Nombre de pièces: 4 
	Pos. 5 Vis 8,8 B M12x70mm Nombre de pièces: 1 	Pos. 9 Rondelle grower ø12,2mm Nombre de pièces: 2 
Pos. 2 Boule d'attelage Nombre de pièces: 1 	Pos. 6 Vis 8,8 B M10x35mm Nombre de pièces: 4 	Pos. 10 Rondelle grower ø10,2mm Nombre de pièces: 4 
Pos. 3 Support de prise Nombre de pièces: 1 	Pos. 7 Rondelle ø13mm Nombre de pièces: 2 	Pos. 11 Ecrou 8 B M12 Nombre de pièces: 2 
		Pos. 12 Protecteur de la boule Nombre de pièces: 1 



PPUH AUTO-HAK z.J.

Fabrication des dispositifs d'attelage à boule
Henryk & Zbigniew Nejman
76-200 SŁUPSK ul. Słoneczna 16K
tel/fax +48 (59) 8-414-414; 8-414-413
E-mail: office@autohak.com.pl
www.autohak.com.pl

Dispositif d'attelage à boule sans équipement électrique

Classe: **A50-X** Numéro de catégorie: **C42**

Conçu pour être monté dans un véhicule:

Fabricant: **FORD**

Modèle: **FIESTA**

Typ : **3/5 portes, VAN, sauf Sport/ST150**

Produit à partir de 05.2002 au 09.2005 et
de 10.2005 au 08.2008

Caractéristiques techniques:

Valeur de puissance **D: 5,60 kN**

Poids maximal de remorque: **900 kg**

Pression max autorisée sur la boule
d'attelage: **50 kg**

Numéro d'homologation conforme aux lignes directrices fixées par le
règlement CEE-NU 55.01: **E20-55R-01 0771**

FAISCEAU

TYPE UNIVERSEL- NORME DIN

Pour électrification de ferrure d'attelage

BRANCHEMENT DE LA PRISE

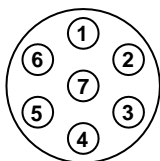

N°1 ORANGE
N°2 BLEU
N°3 JAUNE/VERT
N°4 GRIS
N°5 MARRON
N°6 ROUGE
N°7 NOIR

Clignotant gauche
Feux de brouillard
Fil de masse
Clignotant droit
Lanterne droite
Stop
Lanterne gauche

Quand il est indiqué sur la fiche produit que la notice spécifique
Au modèle est disponible.

A télécharger ici : www.attelage-remorque.com/notice-faisceau.htm

Information préliminaire

Le dispositif d'attelage à boule est conçu en conformité avec les principes de sécurité de la circulation route. Le dispositif d'attelage à boule est un facteur qui influence la sécurité routière et peut être installé uniquement par du personnel qualifié.

Toute modification sur la construction du dispositif d'attelage est interdite. Cela entraîne l'annulation de l'autorisation de mise en circulation. S'il y en a une, enlever le mastic isolant ou la couche de protection au châssis, à proximité de la surface d'appui du crochet. Appliquer une couche de protection antirouille sur les parties nues de la carrosserie et sur les trous.

Les informations contraignantes quant aux valeurs des charges sont celles, fournies par le constructeur de véhicule, ou le poids maximal de remorque et pression max autorisée sur la boule d'attelage. Les valeurs des paramètres du dispositif ne peuvent pas être dépassées.

La formule pour calculer la puissance D:

$$\frac{\text{poids maximum de remorque [kg]} \times \text{poids maximum de véhicule [kg]}}{\text{poids maximum de remorque [kg]} + \text{poids maximum de véhicule [kg]}} \times \frac{9,81}{1000} = D \text{ [kN]}$$

INSTRUKCJA

Montażu i eksploatacji zaczepu kulowego

Oznaczenie zacisku wg		Łączenie przewodów
ISO	PN	
1	L	Kierunkowskazy lewe
2	+	Tylne światła przeciwmglowe
3	31	Masa
4	R	Kierunkowskazy prawe
5	58R	Światła pozycyjne prawe
6	54	Światła hamowania
7	58L	Światła pozycyjne lewe

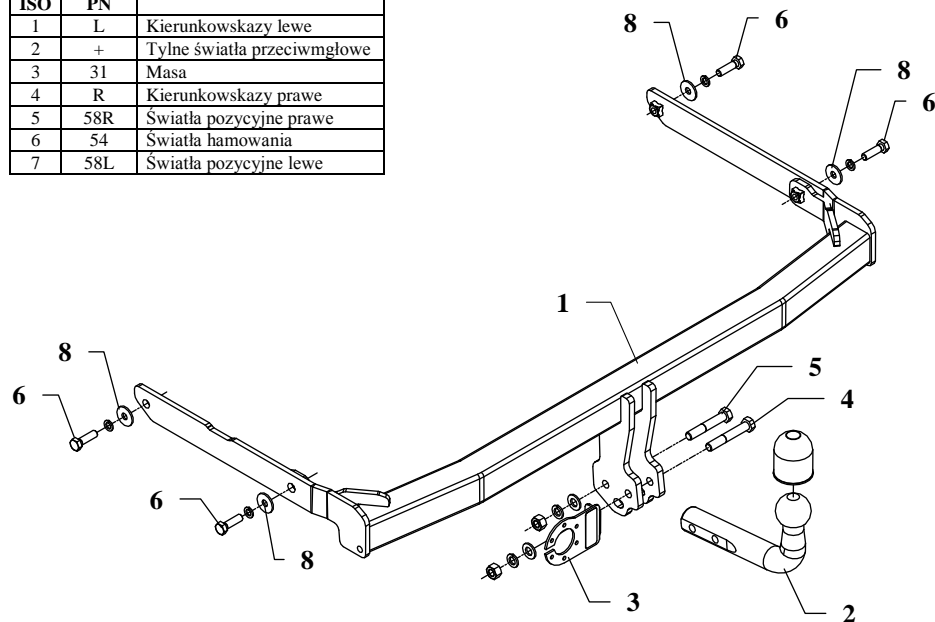

Rys. 1

Zaczep kulowy przeznaczony jest do zamontowania w samochodzie: **FORD FIESTA 3/5drz., VAN, poza Sport/ST150**, produkowanego od 05.2002 r. do 09.2005 r. oraz od 10.2005 r. do 08.2008 r., nr katalogowy **C42** i służy do ciągnięcia przyczep o masie całkowitej **900 kg** i nacisku na kulę max **50 kg**.

OD PRODUCENTA

Dziękujemy za wybór produkowanego przez naszą firmę zaczepu kulowego. Jego niezawodność została potwierdzona licznymi testami oraz opiniami zadowolonych klientów. Jednakże niezawodność zaczepów kulowych jest zależna również od prawidłowego montażu oraz prawidłowej eksploatacji. Z tego powodu prosimy Państwa o staranne przeczytanie niniejszej instrukcji montażu oraz przestrzeganie zawartych wskazówek.

Zaczep należy zamontować w miejscach do tego celu przeznaczonych przez producenta samochodu.

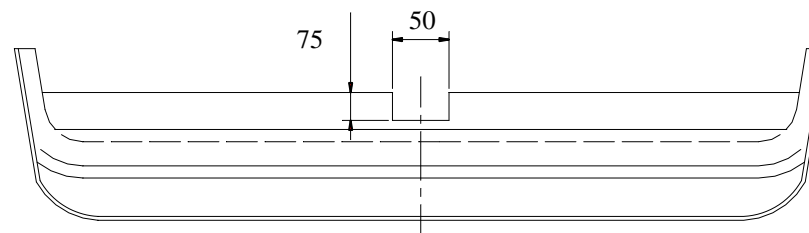

Rys. 2. Wycięcie

Kolejność czynności przy montażu

1. W celu zamontowania zaczepu należy zdjąć zderzak.
2. Wsunąć belkę główną zaczepu (poz. 1) w tunele podłużnic, a następnie skręcić śrubami M10x35mm (poz. 6) z wyposażenia, wykorzystując podkładki płaskie (poz. 8).
3. Zamontować zderzak po uprzednim wycięciu fragmentu, jak pokazano na rys. 2.
4. Przykręcić część kulistą (poz. 2) wraz z blachą pod gniazdo (poz. 3) śrubami M12x75mm (poz. 4) oraz M12x70mm (poz. 5) z wyposażenia.
5. Dokręcić wszystkie śruby z momentem, jak pokazano w tabeli.
6. Podłączyć przewody z gniazdka 7 – bieg. do instalacji elektrycznej zgodnie z instrukcją fabryczną samochodu (zaleca się wykonanie w ASO).
7. Uzupełnić ewentualne ubytki powłoki malarskiej zaczepu powstałe w trakcie montażu.

Zalecany moment skręcający dla śrub i nakrętek 8,8:

M6 - 11 Nm

M8 - 25 Nm

M10 - 50 Nm

M12 - 87 Nm

M14 - 138 Nm

M16 - 210 Nm

UWAGA

Po zamontowaniu zaczepu kulowego należy uzyskać wpis w dowodzie rejestracyjnym pojazdu na „stacji kontroli pojazdów” właściwej dla miejsca zamieszkania.

Samochód powinien być wyposażony w :









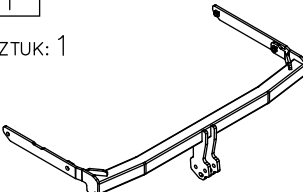
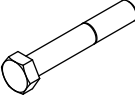

-kierunkowskazy boczne

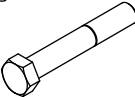
-lusterka boczne o rozstawie, co najmniej szerokości przyczepy.

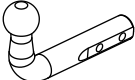
Sprawdzać śruby mocujące zaczepu kulowego po około 1 000 km przebiegu eksploatacji.

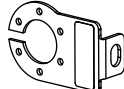
Kula zaczepu musi być utrzymana w czystości i konserwowana smarem stałym

Wyposażenie zaczepu:

Poz. 1 Belka główna Sztuk: 1 	Poz. 4 Śruba 8.8 B M12x75mm Sztuk: 1 	Poz. 8 Podkładka ø30xø10,5x2,5mm Sztuk: 4 
	Poz. 5 Śruba 8.8 B M12x70mm Sztuk: 1 	Poz. 9 Podkładka sprężysta ø12,2mm Sztuk: 2 
Poz. 2 Część kulista Sztuk: 1 	Poz. 6 Śruba 8.8 B M10x35mm Sztuk: 4 	Poz. 10 Podkładka sprężysta ø10,2mm Sztuk: 4 
Poz. 3 Płyta gniazda Sztuk: 1 	Poz. 7 Podkładka płaska ø13mm Sztuk: 2 	Poz. 11 Nakrętka 8 B M12 Sztuk: 2 
		Poz. 12 Osłona kuli Sztuk: 1 

KARTA GWARANCYJNA

Producent udziela gwarancji niniejszą kartą gwarancyjną na okres 24 miesięcy licząc od dnia zakupu zaczepu kulowego do samochodu:

FORD FIESTA

3/5drz., VAN, poza Sport/ST150
 produkowany od 05.2002 r. do 09.2005 r. oraz
 od 10.2005 r. do 08.2008 r.

Data produkcji Data zakupu.....

Zakres gwarancji obejmuje wyłącznie wady jakościowe wynikające z winy producenta.

Gwarancja nie obejmuje natomiast uszkodzeń zawinionych przez nabywcę, wynikających z niewłaściwego montażu, użytkowania lub konserwacji, uszkodzeń mechanicznych, normalnego zużycia podczas eksploatacji itp.

Reklamacje należy zgłaszać w punkcie sprzedaży, składając jednocześnie kartę gwarancyjną. Usunięcie "wady" następuje po stwierdzeniu przez punkt sprzedaży wspólnie z producentem słuszności złożonej reklamacji.

Reklamacja powinna być załatwiona w ciągu czternastu dni od dnia uznania reklamacji. Karta gwarancyjna jest nieważna jeżeli nie jest wypełniona i podpisana.

Data zgłoszenia reklamacji:



PPUH AUTO-HAK Sp.J.

Produkcja Zaczepów Kulowych
 Henryk & Zbigniew Nejman
 76-200 SŁUPSK ul. Słoneczna 16K
 tel/fax (059) 8-414-414; 8-414-413
 E-mail: office@autohak.com.pl
www.autohak.com.pl

Zaczep kulowy bez wyposażenia elektrycznego

Klasa: **A50-X** Nr kat. **C42**

Przeznaczony do zamontowania w samochodzie:

Producent: **FORD**

Model: **FIESTA**

Typ: **3/5drz., VAN, poza Sport/ST150**

produkowanego od 05.2002 r. do 09.2005 r. oraz
 od 10.2005 r. do 08.2008 r.

Dane techniczne:

Wartość siły **D** : **5,60 kN**

maksymalna masa przyczepy: **900 kg**

maksymalny nacisk na kulę: **50 kg**

Numer homologacji zgodnie z wytycznymi
 regulaminu EKG/ONZ 55.01: **E20-55R-01 0771**

INFORMACJA WSTĘPNA

Zaczep kulowy jest skonstruowany zgodnie z zasadami bezpieczeństwa ruchu drogowego. Zaczep kulowy jest elementem wpływającym na bezpieczeństwo jazdy i może zostać zainstalowany wyłącznie przez personel wyspecjalizowany. Niedopuszczalne jest dokonywanie jakichkolwiek zmian w konstrukcji zaczepu. Powoduje to wygaśnięcie dopuszczenia do stosowania. W przypadku obecności masy izolacyjnej lub osłony podwozia w miejscu przylegania zaczepu, należy ją usunąć. Nieosłonięte miejsca karoserii oraz wywiercone otwory należy pomalować farbą antykorozyjną.

Informacjami wiążącymi odnośnie wartości obciążeń są dane podawane przez producenta samochodu, względnie wartości maksymalnej masy przyczepy oraz maksymalnego nacisku na kulę, przy czym wartości parametrów zaczepu kulowego nie mogą być przekroczone.

Wzór do obliczania wartości siły D:

$$\frac{\text{Maks. masa przyczepy [kg]} \times \text{Maks. masa samochodu [kg]}}{\text{Maks. masa przyczepy [kg]} + \text{Maks. masa samochodu [kg]}} \times \frac{9,81}{1000} = D \text{ [kN]}$$