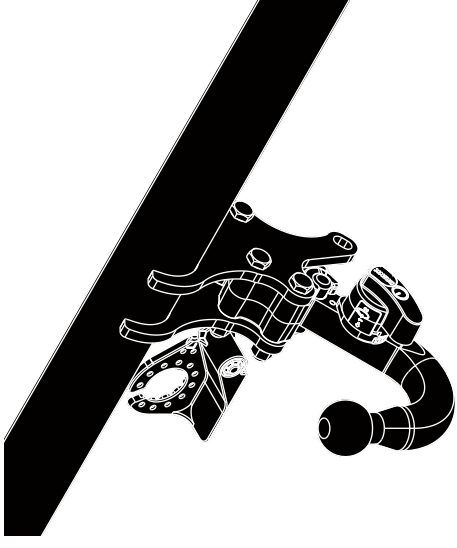

Fitting instructions

Make: Subaru

Outback; 2015->

Type: 5970

New
smart
positioning
sticker
inside



Couplingsclass: A50-X

euro tested

ECE R55

Approved

E11 55R 0110452

Max. vertical load :90 kg

D-Value: 10,52 kN

10.9

10

0km

1000km

+

kg ?

kg

kg

Copy of manufacturersplate

1

2

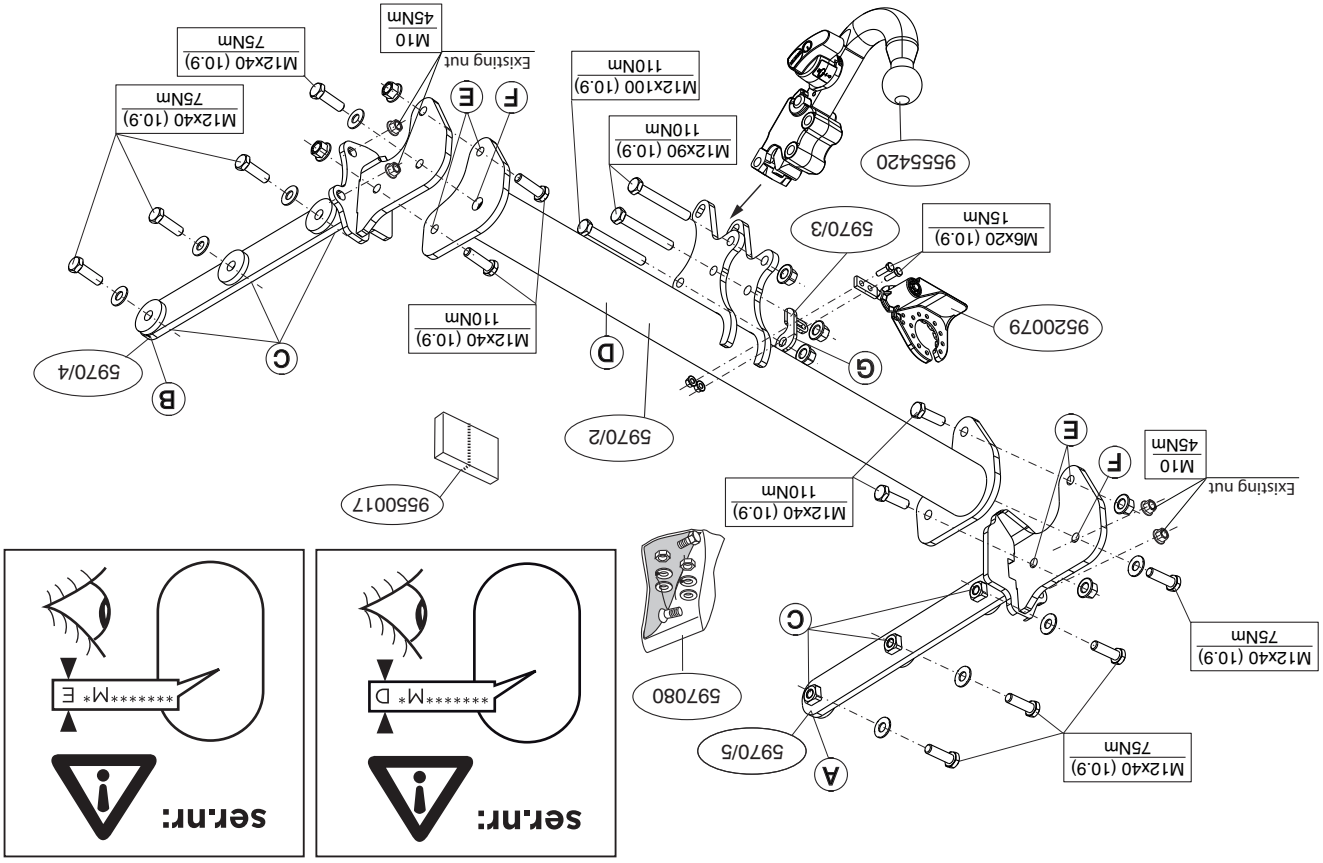

NL	Sjabloon	Template	Schablone	Gabarit	schablonen	skabelon	Plantilla	Sagoma	Szablon	Malline	Sablona	Sablon	Шаблон
GB	Bumper	Inside bumper	Innenside bumper / Bumper edge	Underside bumper	Underside Störfänge	Dessous du pare-chocs	Störfänge-rens underside	Lado inferior del parachoques	Lato inferiore del parauti	Spód / krawędź zderzaka	Puskurin strana na-razniku	Alsó lök-hárító	Нижній край часті бампера
D	Midden bumper	Mitte Stößstange	Störfänge-rens mitte	Störfänge-rens mitte	Störfänge-rens mitte	Störfänge-rens mitte	Störfänge-rens mitte	Centro del parachoques	Centro del parauti	Středek zderzaka	Puskurin keskelle	Középső rész	Середня части бампера
F	Buikenkant bumper	Außenseite bumper	Extérieur Störfänge-rens utside	Störfänge-rens utside	Korfänge-rens yderside	Lado exterior del parachoques	Lato exterior del parauti	Zwężona strona zderzaka	Puskurin ulkopu-lelle	Vnější strana nárazniku	Külső lök-csopona bам-пера	Бамперная сторона бам-пера	
S	Buikenkant bumper	Außenseite bumper	Extérieur Störfänge-rens utside	Störfänge-rens utside	Korfänge-rens yderside	Lado exterior del parachoques	Lato exterior del parauti	Zwężona strona zderzaka	Puskurin ulkopu-lelle	Vnější strana nárazniku	Külső lök-csopona бам-пера	Бамперная сторона бам-пера	
DK	Buikenkant bumper	Außenseite bumper	Extérieur Störfänge-rens utside	Störfänge-rens utside	Korfänge-rens yderside	Lado exterior del parachoques	Lato exterior del parauti	Zwężona strona zderzaka	Puskurin ulkopu-lelle	Vnější strana nárazniku	Külső lök-csopona бам-пера	Бамперная сторона бам-пера	
E	Buikenkant bumper	Außenseite bumper	Extérieur Störfänge-rens utside	Störfänge-rens utside	Korfänge-rens yderside	Lado exterior del parachoques	Lato exterior del parauti	Zwężona strona zderzaka	Puskurin ulkopu-lelle	Vnější strana nárazniku	Külső lök-csopona бам-пера	Бамперная сторона бам-пера	
I	Buikenkant bumper	Außenseite bumper	Extérieur Störfänge-rens utside	Störfänge-rens utside	Korfänge-rens yderside	Lado exterior del parachoques	Lato exterior del parauti	Zwężona strona zderzaka	Puskurin ulkopu-lelle	Vnější strana nárazniku	Külső lök-csopona бам-пера	Бамперная сторона бам-пера	
PL	Buikenkant bumper	Außenseite bumper	Extérieur Störfänge-rens utside	Störfänge-rens utside	Korfänge-rens yderside	Lado exterior del parachoques	Lato exterior del parauti	Zwężona strona zderzaka	Puskurin ulkopu-lelle	Vnější strana nárazniku	Külső lök-csopona бам-пера	Бамперная сторона бам-пера	
FS	Buikenkant bumper	Außenseite bumper	Extérieur Störfänge-rens utside	Störfänge-rens utside	Korfänge-rens yderside	Lado exterior del parachoques	Lato exterior del parauti	Zwężona strona zderzaka	Puskurin ulkopu-lelle	Vnější strana nárazniku	Külső lök-csopona бам-пера	Бамперная сторона бам-пера	
CZ	Buikenkant bumper	Außenseite bumper	Extérieur Störfänge-rens utside	Störfänge-rens utside	Korfänge-rens yderside	Lado exterior del parachoques	Lato exterior del parauti	Zwężona strona zderzaka	Puskurin ulkopu-lelle	Vnější strana nárazniku	Külső lök-csopona бам-пера	Бамперная сторона бам-пера	
H	Buikenkant bumper	Außenseite bumper	Extérieur Störfänge-rens utside	Störfänge-rens utside	Korfänge-rens yderside	Lado exterior del parachoques	Lato exterior del parauti	Zwężona strona zderzaka	Puskurin ulkopu-lelle	Vnější strana nárazniku	Külső lök-csopona бам-пера	Бамперная сторона бам-пера	
Rus	Buikenkant bumper	Außenseite bumper	Extérieur Störfänge-rens utside	Störfänge-rens utside	Korfänge-rens yderside	Lado exterior del parachoques	Lato exterior del parauti	Zwężona strona zderzaka	Puskurin ulkopu-lelle	Vnější strana nárazniku	Külső lök-csopona бам-пера	Бамперная сторона бам-пера	
LHS	Links	Links	Gauche	Vänster	Venstre	Izquierdo	Sinistra	Lewy	Vasen	Levá strana	Bal	Слева	
RHS	Rechts	Rechts	Droit	Höger	Højre	Derecho	Destra	Prawy	Oikea	Pravá strana	Jobb	Справа	
Utsnijden	Cut out	Ausschneiden	Découper	Klippa ut	Skære ud	Cortar	Ritagliare	Wyciąć	Leikata	Vyřiznout	Kivgás	Вырез	
Buiglijn	Bend line	Biegelinie	Ligne de pliage	Böjlinje	Bukke linie	Doblar línea	Linea di piega	Pojęzyc	Taivutus-lijnä	Linie ohybu	Hajlás	Линия из-гиба	
Koppelen	Connect	Verbinden	Connecter	Koppla in	Forbind	Conectar	Connettere	Pojęzyc	Kytkeä	Připojit	Csatlakozás	Соединить	
Ontkoppelen	Disconnect	Abkoppeln	Déconnecter	Koppla från	Afbryd	Desconectar	Disconnettere	Odlęzyc	Katkaista	Odpojit	Eltávolítás	Разъединить	
zonder bum-ber	Without bumper	ohne Stößstange	Störfänge-rens	utan täck-plät	uden dæk-plade	sin tapa pa-rachos	senza copri-parauti	bez osłony zderzaka	ole puskurin sivä	riessa suoju-kolat	nékül lök-hárító bur-gampera	без кожуха бампера	

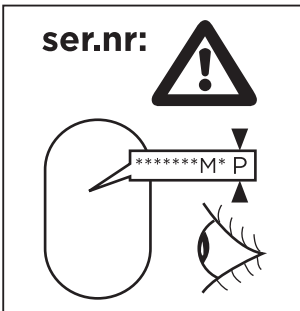
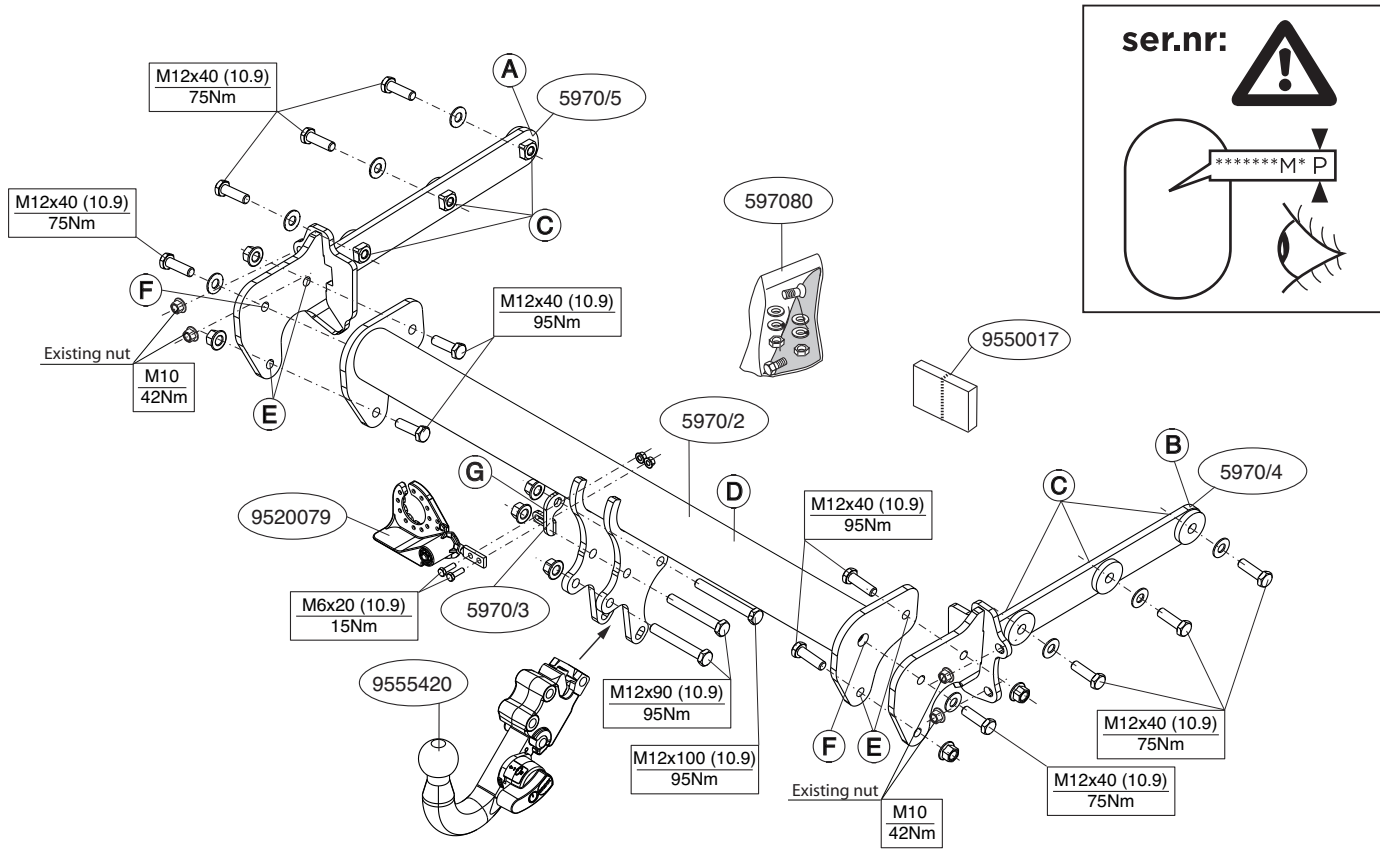

© 597070/19-02-15/3

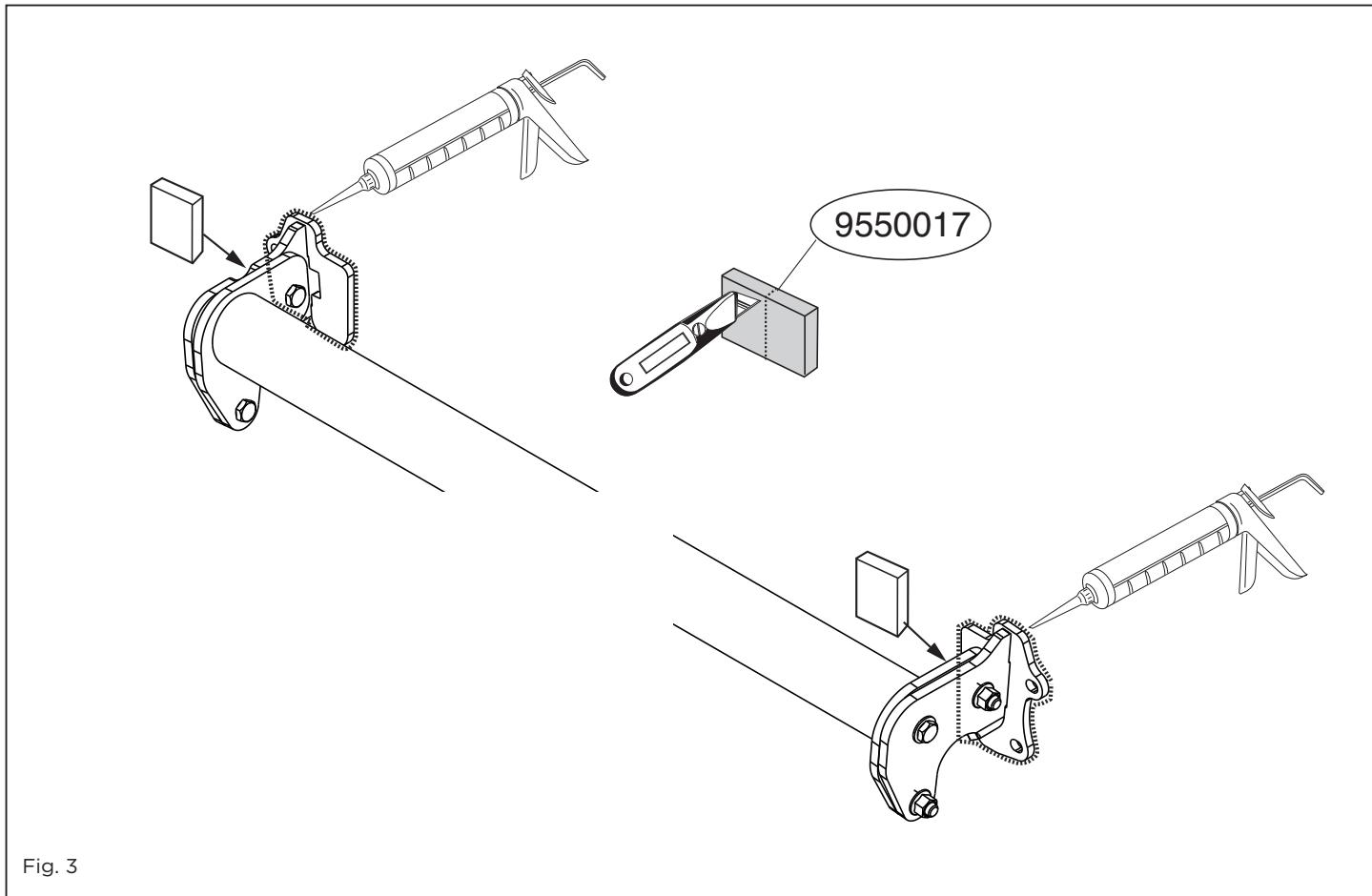

© 597070/19-02-15/17

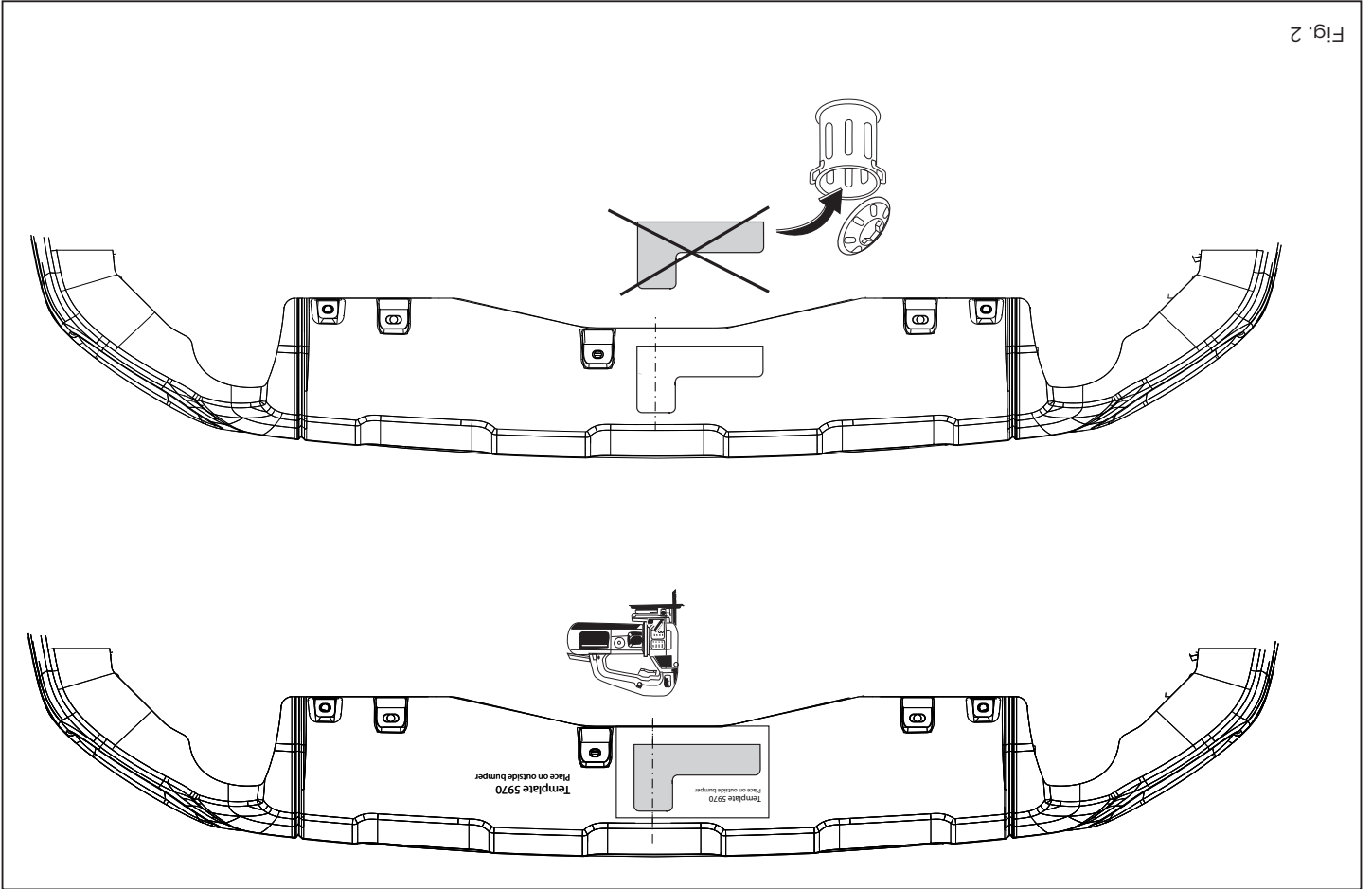

NL MONTAGEHANDLEIDING:

Voordat u met de montage begint dient u op het typeplaatje te kijken welke schets, in de handleiding, van toepassing is.

1. Demonteer de achterlicht units.
2. Demonteer de bumper inclusief de stalen stootbalk van het voertuig, de stootbalk wordt niet meer gebruikt. Zie figuur 1.
3. Demonteer de achterste uitlaatdempers en hitteschilderen.
4. Zaag het aangegeven deel uit de bumper met behulp van de sjabloon. (Sjabloon op buitenzijde van bumper plaatsen). Zie figuur 2.
5. Plaats de steunen A en B en bevestig deze op de punten C, monteer het geheel los-vast.
6. Monteer de dwarsbalk D op de punten E en F.
7. Draai alle bouten en moeren overeenkomstig schets vast.
8. Monteer het kogelhuis inclusief beugel G.
9. Monteer de wegklapbare stekkerplaat.
10. Draai alle bouten en moeren overeenkomstig schets vast.
11. Monteer de achterste uitlaatdempers en hitteschilderen.
12. Plaats de een PE schuimblok als afdichting in de chassisbalken. Zie figuur 3.
13. Monteer de bumper.
14. Monteer de achterlichtunits.

Raadgeeg voor demontage en montage van voertuig onderdeel- len het werkplaatst handboek.
Raadgeeg voor montage en bevestigingsmiddelen de schets.
Raadgeeg voor montage en demontage van het afneembare kogel- systeem de bijgevoegde montagehandleiding.

BELANGRIJK:

- * Voor eventueel noodzakelijke aanpassing(en) "van het voertuig" dient men de dealer te raadplegen.
- * Indien op de bevestigingspunten een bitumen of anti-dreunlaag

GB FITTING INSTRUCTIONS:

Before you start the fitting you must check the type plate to determine which sketch, in the fitting instruction, is applicable.

- 1. Remove the rear-light units.
 - 2. Remove the bumper and the steel buffer beam from the vehicle.
 - 3. The buffer beam will no longer be needed. See figure 1.
 - 4. Remove the back exhaust silencers and the heat shields.
 - 5. Use the template to saw out the indicated section from the bumper. (place the template on the outside of the bumper). See figure 2.
 - 6. Position the supports A and B and attach them at points B, then fit the whole thing without fully tightening.
 - 7. Tighten all nuts and bolts to the torque indicated in the sketch.
 - 8. Fit the ball housing including bracket G.
 - 9. Fit the foldaway socket plate.
 - 10. Tighten all nuts and bolts to the torque indicated in the sketch.
 - 11. Fit the rear-most exhaust silencers and heat shields.
 - 12. Place the one PE foam blocks as sealing in the chassis members.
- aanwezig is, dient deze verwijderd te worden.
 * Voor de max. toegestane massa, welke uw auto mag trekken, dient u uw dealer te raadplegen.
 * Bij het boren dient men er zorg voor te dragen, dat elektrische-, rem- en brandstofleidingen niet worden geraakt.
 * Verwijder "indien aanwezig" de plastic dopjes uit de puntlas- moeren.
 * Deze handleiding dient na montage bij de voertuigpapieren ge- voegd te worden.
 * Brink is niet aansprakelijk voor de schade die het direct of indirect gevolg is van onjuiste montage, daaronder begrepen gebruik van niet-geschikte gereedschappen en het gebruik van andere dan de voorge- schreven montagewijze en middelen, dan wel onjuiste interpretatie van dit onderhavig montagevoorschrift.

See figure 3.

13. Fit the bumper.

14. Fit the rear-light units.

For dismantling and fitting the vehicle parts, see the site hand-book.

For fitting instructions and attachment method, see drawing.

See the assembly manual supplied for instructions on fitting the removable ball system.

NOTE:

* **Should this installation process entail the cutting of the bumper - conformation MUST be obtained by the installation engineer of the customer's acceptance prior to completion. Brink International do not accept responsibility for any matters arising as a result of this miscommunication.**

* The dealer should be consulted for possible necessary adjustment(s) "of the vehicle".

* Remove the insulating material from the contact area of the fitting points.

* Consult your dealer for the maximum tolerated pull weight and ball hitch pressure of your vehicle.

* **Do not drill through electrical-, brake- or fuellines.**

* Remove (if present) the plastic caps from the spot welding nuts.

* This fitting instruction has to be enclosed in the vehicle documents after fitting the towbar.

* Brink is not liable for damage caused directly or indirectly by incorrect assembly, including the use of unsuitable tools, the use of other assembly methods and means than the ones outlined, and the incorrect interpretation of these assembly instructions.

1. Die Rücklichter abmontieren.
2. Die Stoßstange einschließlich des stählernen Stoßbalkens vom Fahrzeug abmontieren. Der Stoßbalken wird nicht mehr benötigt. Siehe Abbildung 1.
3. Den hintersten Auspuff-Schalldämpfers und den Hitzeschilden abmontieren.
4. Den angegebenen Teil mit Hilfe der Schablone aus der Stoßstange heraus schneiden. (Schablone außen auf der Stoßstange anlegen) Siehe Abbildung 2.
5. Die Halterungen A und B anlegen und bei den Punkten C befestigen. Alles halbfest montieren.
6. Den Querbalken D bei den Punkten E und F montieren
7. Alle Schrauben und Muttern gemäß den Angaben in der Abbildung festdrehen.
8. Das Kugelgehäuse einschließlich Bügel G montieren.
9. Die wegklappbare Steckdosenplatte montieren.
10. Alle Schrauben und Muttern gemäß den Angaben in der Abbildung festdrehen.
11. Die hintersten Stoßdämpfer und Hitzeschilder montieren.
12. Die ein PE-Schaumblock als Dichtung in den Fahrgestellträger einsetzen. Siehe Abbildung 3.
13. Die Stoßstange montieren.
14. Die Rücklichter befestigen.

Für die Demontage und Montage von Fahrzeugteilen das Werkstatt-Handbuch zu Rate ziehen.

Für die Montage und die Befestigungsmittel die Skizze zu Rate ziehen.

Für die Montage und Demontage des abnehmbaren Kugelsystems die beiliegende Montageanleitung zu Rate ziehen.

HINWEISE:

* Für (eine) eventuell erforderliche Anpassung(en) "des Fahrzeugs" ist der Händler zu Rate zu ziehen.

* Im Bereich der Anlageflächen muß Unterbodenschutz, Hohlraumkonservierung (Wachs) und Antidröhnmaterial entfernt werden.

D MONTAGEANLEITUNG:

Vor Beginn des Einbaus ist anhand der Typplakette der Anhängerkupplung festzustellen welches Bild in der Einbauanleitung maßgebend ist.

© 597070/19-02-15/5

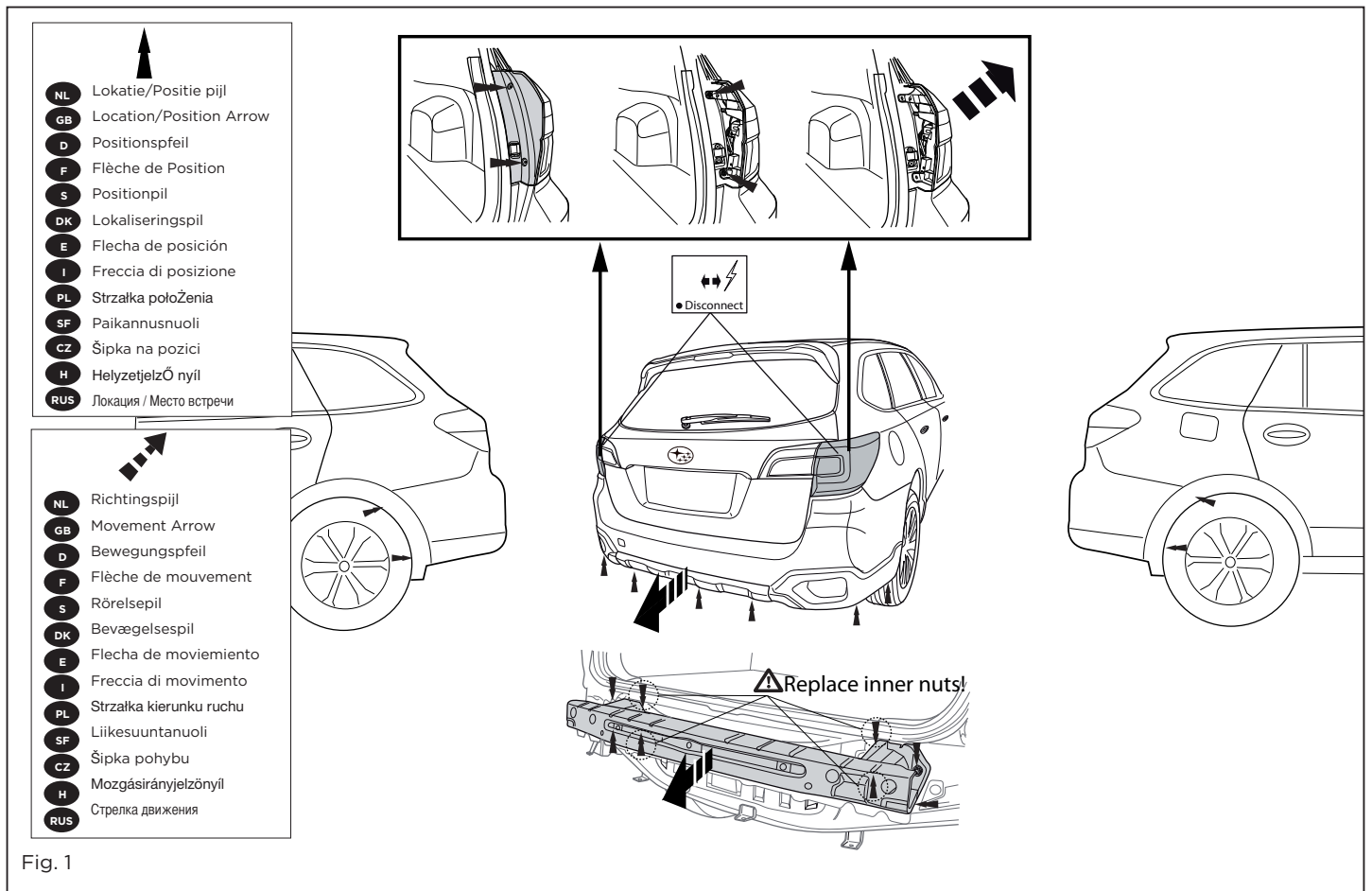

Fig. 1

© 597070/19-02-15/15

Для инсталляции по установке и снятию съемного крюка с шаром, обращайтесь к прилагаемому руководству по монтажу.

ВНИМАНИЕ:

- * Если предусмотрены изменения конструкции транспортного средства, следует посоветоваться с дилером автомобиля.
- * Если в точках крепления имеется слой битума или противорывной материи, его следует удалить.
- * Сведения о максимальной допустимой массе буксирного прицепа Вы можете получить у дилера автомобиля.
- * При сверлении следует за тем, чтобы не задеть электропроводку и линии тормозной цепи и подача горючего.
- * Удалите (если они имеются) пластмассовые загвоздки из приваренных гаек.
- * После монтажа крюка следует хранить настоящее руководство в комплект технической документации автомобиля.
- * Фирма Brink не отвечает за ущерб, являющийся прямым или косвенным следствием неправильного монтажа, в том числе использования неподходящих инструментов и применения иного способа монтажа или других средств, чем предписано в инструкции, либо неправильного истолкования настоящей инструкции при монтажу.

* Vor dem Bohren prüfen, daß keine, dort eventuell vorhandene Leitungen beschädigt werden können.

- * Alle Bohrspäne entfernen und gebohrte Löcher gegen Korrosion schützen.
- * Entfernen Sie "falls vorhanden", die Plastikappen von den Punktschweißmütern.
- * Für das höchstzulässige Zuggewicht und der erlaubte Kugeldruck ihres Fahrzeugs ist Ihr Händler zu befragen.
- * Die Quetschmütern müssen nach einem späteren lösen der Muttern gegen neue ausgetauscht werden, da ansonsten die Sicherungswirkung nicht mehr garantiert ist!
- * Brink haftet nicht für Schäden, die als direkte oder indirekte Folge einer nicht ordnungsgemäßen Montage auftreten, darunter fallen auch die Benutzung von ungeeigneten Werkzeugen, andere als die vorgeschriebenen Montageverfahren und Montagemittel sowie eine fehlerhafte Interpretation der betreffenden Montageanweisung.

INSTRUCTIONS DE MONTAGE:



Avant de commencer le montage veuillez vérifier la plaque signalétique de l'attelage afin de déterminer la figure correspondante dans la notice de montage.

1. Démontez les feux arrière.
2. Déposer le pare-chocs du véhicule y compris la traverse en acier la traverse ne sera plus utilisée. Voir la figure 1.
3. Démontez l'échappement du silencieux arrière et détachez les boucliers thermique.
4. Scier la partie du pare-chocs indiquée avec le gabarit. (Placer le gabarit sur le côté extérieur du pare-chocs). Voir la figure 2.
5. Positionner les supports A et B et les fixer à l'emplacement des points C, monter l'ensemble sans serrer.
6. Monter la traverse D à l'emplacement des points E et F.
7. Serrer tous les boulons et écrous conformément au schéma.
8. Monter le logement de la rotule ainsi que le collier G.

9. Monter la prise électrique escamotable.
 10. Serrer tous les boulons et écrous conformément au schéma.
 11. Monter les silencieux arrière et les boucliers thermiques.
 12. Placer les un bloc de mousse en polyester en guise de colmatage dans les longérons de châssis. Voir la figure 3
 13. Mettre en place le pare-chocs.
 14. Monter les feux arrière.
- Pour le montage et le démontage des pièces du véhicule, consulter la notice du fabricant.**
- Consulter le croquis pour voir le montage et les moyens de fixation.**
- Pour le montage et le démontage de la rotule amovible, consulter la notice de montage jointe.**

REMARQUE:

- * Pour une/des adaptations indispensables sur le véhicule, veuillez consulter le concessionnaire.
- * Enlever la couche de bitume ou d'anti-tremblement qui recouvre éventuellement les points de fixation.
- * Pour connaître le poids de traction maximum et le poids en flèche sur la rotule autorisée du véhicule, veuillez consulter votre concessionnaire.
- * **Veuillez en pergant à ne pas endommager les conduites de électrique, de frein et de carburant.**

- * Retirer "si présents" les embouts en plastique des écrous de soutien par point.
- * Cette notice de montage doit être conservée à bord du véhicule après montage de l'attelage.
- * Brink décline toute responsabilité pour les dommages qui pourraient directement ou indirectement résulter d'un montage incorrect, y compris l'utilisation d'outils inappropriés et l'utilisation d'un mode d'emploi et de moyens autres que ceux prescrits, ou bien résulter d'une interprétation inexacte des présentes instructions de montage.

Före du startar monteringen måste du kontrollera typskylten för att kunna bedöma vilken skiss i monteringsanvisningen som skall användas.

1. Demontera bakljusmodulerna.
2. Demontera stötfångaren inklusive stötranden av stål från fordonet, stötranden förfaller. Se figur 1.
3. Demontera avgasrörets bakersta dämpare och värmeskölden.
4. Såga ut den angivna delen ur stötfångaren med hjälp av schablonen. (Placera schablonen mot stötfångarens utsida). Se figur 2.
5. Placera stöden A och B och fäst dem vid punkterna C, fäst sedan det hela utan att dra åt ordentligt.
6. Montera bärbalken D vid punkterna E och F.
7. Momentdrag alla skruvar och muttrar enligt figuren.
8. Montera kulhållaren inklusive bygeln G.
9. Montera den fällbara kontaktplattan.
10. Momentdrag alla skruvar och muttrar enligt figuren.
11. Fäst de bakre ljuddämparna och värmeskydden.
12. Placera de ett PE-skumblock som tätning i chassibalkarna. Se figur 3.
13. Montera stötfångaren.
14. Montera bakljusmodulerna.

Se verkstadshandboken för demontering och montering av fordonets delar.

Se skissen för montering och monteringsmaterial.

Se de bifogade monteringsanvisningarna för montering och demontering av det löstagbara kulsystemet.

OBS:

- * Kontakta återförsäljaren om fordonet eventuellt bör modifieras.
- * Om det finns ett bitumen- eller stötdämpande lager vid kontaktytor skall detta avlägsnas.

3. Távólítsa el a hátsó kipufogódobot és a hőpajzsot.
4. Használja a sablont a feltüntetett cikk kifűréseléséhez az útközöböl. (helyezze a sablont az útköző külső részére). Lásd az ábrát 2.
5. Helyezze el a A és B támasztékokat és illessze a C pontokhoz, majd szerelje fel az egész tárgyat lazán felcsavarva.
6. Illessze a keresztartót D a E és F pontokhoz.
7. Szorítsa be az összes anyát és csavart a rajzon feltüntetett csavarónyomatékig.
8. Építse be a golyó tartóját a kengyellel együtt G.
9. Illessze fel az összecusukható illesztőlemezt.
10. Szorítsa be az összes anyát és csavart a rajzon feltüntetett csavarónyomatékig.
11. Szerelje vissza a hátsó hangtompító dobokat, és a hővédő burkolati részeket.
12. Helyezze el a egy PE habtömböt távolságtartóként az alváz elemeiben. Lásd az ábrát 3.
13. Helyezze fel az útközőt.
14. Helyezze fel a hátsó világítótesteket.

A szétszerelés és a jármű alkatrészek összeillesztése érdekében, lásd a munkahelyi kézikönyvet.

Az összeillesztési utasítás és a csatlakozási eljárás érdekében, lásd a rajzot.

Az eltávolítható gömbrendszert összeszerelése érdekében, lásd a összeszerelési kézikönyvet.

FONTOS

- * Amennyiben a gépkocsin módosításra van szükség, kérjük felvilágosítást kereskedőnkéi.
- * Amennyiben a csatlakozási pontok bitumennel, vagy zajcsökkentő anyaggal van bevonva, ezeket távolítsuk el.
- * A jármű által maximálisan vontatható megengedett teher mértékéről tájékozódjunk kereskedőnkéi.
- * **Fűrés során ügyeljünk arra, hogy elkerüljük az elektromos, a fém- és az üzemanyag-vezetékeket.**
- * Amennyiben ponthegeztéssel rögzített anyákkal találkozunk, vegyük le róluk a műanyag sapkát.

* Kontakta din återförsäljare för ditt fordon's max. dragvikt och tillåtna kultryck.

* **Vid borrning skall man se till att elektrisk-, broms- och bränsleledningarna inte skadas.**

* Avlägsna de små plastlocken - om dessa finns - från punktsvetsmuttrarna.

* Efter att draget är monterat, placera monteringsanvisningen tillsammans med bilens övriga dokument.

* Brink är inte ansvariga för skada som orsakats direkt eller indirekt av felaktig montering, inklusive användning av olämpliga verktyg, andra monteringsmetoder och processer än de som beskrivs, samt felaktig tolkning av dessa monteringsinstruktioner.

For at vælge rigtigt spændingsmoment, er det vigtigt at aflæse serienummeret på typepladen, for at kunne vælge hvilket af de medsendte diagrammer der skal anvendes.

1. Demonter baglysenhederne.
2. Demonter kofangeren, inklusive køretøjets stålstødbjælke. Denne bliver overflødig. Se fig. 1.
3. Demonter den bageste lydpotte og varmeskjoldet.
4. Sav den angivne del ud af kofangeren ved hjælp af skabelonen (skabelonen anbringes på ydersiden af kofangeren). Se fig. 2.
5. Anbring støtterne A og B og monter disse ved punkterne C, monter det hele manuelt.
6. Monter tværvangen D ved punkterne E og F.
7. Spænd alle bolte og møtrikker ifølge tegning.
8. Monter kuglehuset inklusive bøjle G.
9. Monter klappkontaktpladen.
10. Spænd alle bolte og møtrikker ifølge tegning.
11. Monter de bageste udstødningsdæmpere og varmeskjoldene.
12. Anbring de et PE-skumblokke som afdækning i chassivangerne. Se fig. 3
13. Monter kofangeren.

© 597070/19-02-15/7

3. Távólítsa el a hátsó kipufogódobot és a hőpajzsot.
4. Használja a sablont a feltüntetett cikk kifűréseléséhez az útközöböl. (helyezze a sablont az útköző külső részére). Lásd az ábrát 2.
5. Helyezze el a A és B támasztékokat és illessze a C pontokhoz, majd szerelje fel az egész tárgyat lazán felcsavarva.
6. Illessze a keresztartót D a E és F pontokhoz.
7. Szorítsa be az összes anyát és csavart a rajzon feltüntetett csavarónyomatékig.
8. Építse be a golyó tartóját a kengyellel együtt G.
9. Illessze fel az összecusukható illesztőlemezt.
10. Szorítsa be az összes anyát és csavart a rajzon feltüntetett csavarónyomatékig.
11. Szerelje vissza a hátsó hangtompító dobokat, és a hővédő burkolati részeket.
12. Helyezze el a egy PE habtömböt távolságtartóként az alváz elemeiben. Lásd az ábrát 3.
13. Helyezze fel az útközőt.
14. Helyezze fel a hátsó világítótesteket.

A szétszerelés és a jármű alkatrészek összeillesztése érdekében, lásd a munkahelyi kézikönyvet.

Az összeillesztési utasítás és a csatlakozási eljárás érdekében, lásd a rajzot.

Az eltávolítható gömbrendszert összeszerelése érdekében, lásd a összeszerelési kézikönyvet.

FONTOS

- * Amennyiben a gépkocsin módosításra van szükség, kérjük felvilágosítást kereskedőnkéi.
- * Amennyiben a csatlakozási pontok bitumennel, vagy zajcsökkentő anyaggal van bevonva, ezeket távolítsuk el.
- * A jármű által maximálisan vontatható megengedett teher mértékéről tájékozódjunk kereskedőnkéi.
- * **Fűrés során ügyeljünk arra, hogy elkerüljük az elektromos, a fém- és az üzemanyag-vezetékeket.**
- * Amennyiben ponthegeztéssel rögzített anyákkal találkozunk, vegyük le róluk a műanyag sapkát.

* A felszerelés után az útmutatót CEizzük a gépjármű papírjaival együtt.

* A Brink nem vállal felelősséget a nem megfelelő szerelésből közvetlen vagy közvetett módon következő károkért. Ez vonatkozik a nem megfelelő szerszámok használatára, a leírtaktól eltérő módszerek és eszközök alkalmazására, valamint a szerelési útmutató téves értelmezésére.

Перед тем, как начинать монтаж, требуется проверить табличку с типом изделия для того, чтобы определить какую именно из иллюстраций в инструкции по установке нужно использовать.

1. Снять оба блока задних фар.
2. Снять бампер вместе со стальным буферным брусом автомобиля; буферный брус больше не понадобится. См. рисунок 1.
3. Снять последний глушитель выхлопа и теплозащитный экран.
4. Выпилить указанную часть из бампера при помощи шаблона. (Нанести шаблон на наружную сторону бампера.). См. рисунок 2.
5. Поставить кронштейны A и B и прикрепить их в точках C, закрепив не до конца.
6. Закрепить поперечный брус D в точках E и F.
7. Затянуть все болты и гайки в соответствии со значениями, указанными на рисунке.
8. В качестве уплотнения, вставить два полиэтиленовых элемента в балки шасси.
9. Установить корпус с шаром вместе с кронштейном G.
10. Установить складывающуюся штепсельную плату
11. Затянуть все болты и гайки в соответствии со значениями, указанными на рисунке.
12. В качестве уплотнения, вставить один полиэтиленовых элемента в балки шасси. См. рисунок 3.
13. Установить бампер.
14. Установить оба блока задних фар.

Для инструкций по снятию и установке деталей автомобиля, обращайтесь к руководству для работников гаражей.

Информацию о монтаже и средствах крепления вы найдете в схеме.

© 597070/19-02-15/13

TÄRKEÄÄ:

- * "Ajoneuvoa" koskevista mahdollisista tarpeellisista sovellu-
tuksista/sovellyksistä on kysyttävä neuvoa jälleennyjältä.
- * Mikäli kiinnityskohdissa on bitumi- tai tärinäestokerros, se on
poistettava.
- * Auton vetämää sallittua enimmäiskuurmittusta on tiedusteltava
jälleennyjältä.
- * **Porattaessa on huolehdittava siitä, että ei jouduta kosketuksiin
sätkö-, jarru- tai polttoainetojen kanssa.**
- * Poista, "mikäli olemassa", pistehitsausmuttereiden muovisuojuk-
set.
- * Nämä asennusohjeet on asennuksen jälkeän säilytettävä yhdessä
ajoneuvoa koskevien paperien kanssa.
- * Brink ei ole vastuussa violtumuksesta, joka on suoraan tai epäsuo-
raan aiheutunut väärästä asennuksesta samoin kuin sopimatto-
mien työkalujen käytöstä, muiden kuin ohjeissa mainittujen
asennusmenetelmien tai välineiden käytöstä sekä kysyisten asen-
nusohjeyden väärinkäytinnästä.

CZ

POKYN K MONTÁŽI:

**Před instalací je nutno zkontrolovat typový štítek, abyste zjistili,
který nářez v pokynech pro instalaci máte použít.**

1. Odstraňte jednotky zadních světel.
2. Odstraňte nárazník o ocelovou nosník nárazníku z vozidla. Nosník ná-
razníku již nebudete potřebovat. Viz schéma 1.
3. Odstraňte zadní tlumič výfuku a tepelné štíty.
4. Použijte šablonu k odřezání ozáčené části nárazníku. (umístěte
šablonu zvenku nárazníku). Viz schéma 2.
5. Umístěte vzpěry A a B a připevněte je v boděch C, pak připevněte celou
tuto část aniž byste ji plně utáhli.
6. Připevněte travězu D v boděch E a F.
7. Utáhněte všechny matice a šrouby krouživou silou uvedenou ve výkrese.
8. Nasadte kryt koule včetně držáku G.
9. Připevněte zaklapovací zásuvkovou destičku.

H

SZERELÉSI ÚTMUTATÓ:

**Mielőtt rögzítené az eszközöt, ellenőrizze a típusablát, hogy a rög-
zítési útmutató alapján melyik ábra alkalmazandó.**

1. Távolítsa el a hátsó világítótestet.
2. Távolítsa el a járműről az ütközőt és az acél ütközőrudra
már nem lesz szükség. Lásd az ábrát 1.

© 597070/19-02-15/12

BEMERK:

**Råd før for demontering og montage af dele til køretøjet arbejds-
pladsåndbogen.**
Råd før for montage og montagemidler skitsen.
**Råd før for montage og demontering af det aftagelige kuglesys-
tem den vedlagte montagevejledning.**

- * Kontakt forhandleren i forbindelse med eventuelle påkrævede
ændring(er) på køretøjet.
- * Undervognsbehandlingen skal fjernes de steder hvor trække-
t ligger an mod bilen.
- * Kontakt Døres forhandler for oplysninger om den maksimale
trækkræft og det tilladte kugletryk.
- * **Vær forsigtig ikke at bore i ledninger-,bremse eller benzins-
lange**
- * Fjern plasticpropperne "om de findes" fra de punktsvæsed
møtrikker.
- * Brink er ikke ansvarlig for skade der direkte eller indirekte er fo-
rårsaget af forkert montage, herunder også iberegnet brug af for-
kært værktøj og anvendelse af anden montagemetode og andre
følgende montagevejledning.
- * DENNE MONTERINGSVEJLEDNING SKAL MEDBRINGES VED
SYN.

E

INSTRUCCIONES DE MONTAJE:

**Antes de comenzar el montaje por favor, verifique la placa de-
scriptiva del enganche con el fin de determinar la figura cor-
respondiente en la reseña de montaje.**

1. Desmontar las unidades de las luces traseras.
2. Desmontar el parachoques inclusive el tope de acero del vehi-

10. Utáhněte všechny matice a šrouby krouživou silou uvedenou ve výkrese.
11. Nasadte tlumiče zadního výfuku a tepelné štíty.
12. Umístěte jeden PE pěnový blok jako rozpěry na nosník podvozku. Viz
schéma 3.
13. Připevněte nárazník.
14. Připevněte jednotky zadních světel.

**Před demontáží a montáží částí vozidla konzultujte montážní
příručku.**

Montážní pokyny a metoda připevnění dle nártu.

**Před montáží vyměňte svého systému tažné koule konzultujte
montážní manuál.**

DŰLÉZTTE

- * Pokud je potřeba provést na vozě úpravy, obraťte se na svého prodejce.
- * Pokud je místo montáže opatřeno asfaltovým náterem nebo vrstvou náteru
snížíací hluk, odstraňte je.
- * Pro informaci o maximálním nákladu povoleném k tažení se obraťte na
svého prodejce.
- * **Při vtírání dbějte zvyšně pozorosti, zejména co se týče elektrických,
brzdových a palivových kontaktů.**
- * Pokud jsou na matičích bodových svarových plastová víčka, odstraňte je.
Po montáži uschovte tento manuál k ostatním dokladům vozidla.
- * Společnost Brink neodpovídá za primě ani nepřímě škody způsobené
nesprávnou montáží, včetně použití nevhodných nástrojů,
použití jiných metod montáže a prostředků než uvedených a ne-
správným pochopením těchto pokynů k montáží.

3. Demontar el amortiguador posterior del tubo de escape y de-
sprender el escudo térmico.
4. Serrar la parte indicada del parachoques con ayuda de la plan-
tilla. (instalar la plantilla en el lado exterior del parachoques).
Véase la figura 2.
5. Colocar los soportes A y B y fijarlos a la altura de los puntos C,
montar el conjunto sin apretar mucho.
6. Montar el travesaño D en la altura de los puntos E y F.
7. Apretar todos los tornillos y tuercas de acuerdo con los puntos
del gráfico.
8. Coloque la carcasa de la bola incluyendo el soporte G.
9. Montar la placa enchufe batiente.
10. Apretar todos los tornillos y tuercas de acuerdo con los puntos
del gráfico.
11. Coloque los silenciadores de escape posteriores y los escudos
térmicos.
12. Instalar los uno bloque de espuma PE para sellar los largueros
del chasis. Véase la figura 3.
13. Montar el parachoques.
14. Montar las unidades de las luces traseras.

**Consultar para el montaje y montaje de piezas del vehículo el
manual de instalación de taller.**
Consultar el croquis para el montaje y medios de fijación.
**Consultar para el montaje y desmontaje del sistema de la bola ex-
traíble las instrucciones de montaje adjuntas.**

N.B.:

- * Para (una) eventual(es) adaptación(es) 'del vehículo' consúltense
al concesionario.
- * Si en los puntos de fijación hay una capa de betún o anti-choque
hay que quitarla.
- * Consulte a su concesionario para el peso máximo de tracción y la
presión de la bola admittida de su vehículo.
- * **No agüjrear cable de eléctrico, tubos de freno o gasolina"**

© 597070/19-02-15/8

- * Retirar, si presentes, los capuchones de plástico de las tuercas de soldadura por punto.
- * Guarde estas instrucciones junto a la documentación del vehículo después del montaje del enganche.
- * Brink no se responsabiliza por daños causados, directa o indirectamente, por un montaje incorrecto, incluyendo el uso de herramientas inadecuadas, por el uso de métodos de montaje y medios distintos a los indicados y por la interpretación incorrecta de estas instrucciones de montaje.

I ISTRUZIONI PER IL MONTAGGIO:

Prima di iniziare il montaggio verificare la terghetta per determinare quale disegno, presente nelle istruzioni, è applicabile.

1. Smontare i gruppi dei fanali posteriori.
2. Smontare il paraurti e la barra d'acciaio dal veicolo; la barra in acciaio non dovrà più essere montata. Vedi figura 1.
3. Smontare il silenziatore più esterno del tubo di scarico e lo scudo termico.
4. Con l'ausilio della sagoma, segare via dal paraurti la parte indicata. (posizionare la sagoma sul lato esterno del paraurti). Vedi figura 2.
5. Posizionare i sostegni A e B e fissarli manualmente in corrispondenza dei punti C.
6. Montare la traversa D in corrispondenza dei punti E e F.
7. Serrare tutti i dadi e bulloni alle coppie di serraggio indicate nel disegno.
8. Montare l'alloggiamento della sfera comprensivo di staffa G.
9. Montare il portapresa a scomparsa.
10. Serrare tutti i dadi e bulloni alle coppie di serraggio indicate nel disegno.
11. Montare i silenziatori esterni e gli scudi termici.
12. Inserire i uno bloc di polistirolo espanso nei montanti del telaio per chiuderli Vedi figura 3.
13. Montare il paraurti.

4. Wypiliować wskazany odcinek zderzaka korzystając z szablonu. (szablon umieścić na zewnętrznej stronie zderzaka). Patrz rysunek 2.
5. Umieścić wsporniki A i B i umocować je w punktach C, lekko przymocować całość.
6. Belkę poprzeczną D zamontować w punktach E i F.
7. Dokręcić wszystkie śruby i nakrętki zgodnie z rysunkiem.
8. Dopasuj obudowę kuli wraz ze wspornikiem G.
9. Zamontować składaną płytę z gniazdem wtykowym.
10. Dokręcić wszystkie śruby i nakrętki zgodnie z rysunkiem.
11. Zamontować ostatnie tłumiki rury wydechowej i płyty żaroodporne.
12. Umieścić jeden klocek piankowe PE jako szczeliwo w poprzecznicach ramy podwozia. Patrz rysunek 3.
13. Zamontować zderzak.
14. Zamontować zespoły tylnych świateł.

Co do montażu i montowania części pojazdu zapoznać się z podręcznikiem warsztatowym.

Co do montażu i środków montażowych zapoznać się ze schematem.

Co do montażu i demontażu zdejmowanej kuli zapoznać się z załączoną instrukcją montażu.

Wskazówki:

- Po przejechaniu 1000 km dokręcić wszystkie elementy skręcane.
- **Podczas ewentualnych odwiertów upewnić się czy w pobliżu nie znajdują się przewody instalacji elektrycznej, przewody hydrauliczne lub przewody paliwowe.**
- Wszystkie ubytki powłoki lakierniczej zabezpieczyć przed korozją.
- Należy wyjąć ewentualne plastikowe zaślepki w punktach przyspawanych nakrętek.
- Stosować nakrętki oraz śruby gatunkowe dostarczone w komplecie.
- Utrzymywać kulę w czystości, oraz pamiętać o regularnym jej smarowaniu.
- Hak holowniczy zarejestrować w stacji diagnostycznej.
- Firma Brink nie ponosi odpowiedzialności za straty poniesione pośrednio lub bezpośrednio na skutek niewłaściwego montażu, w

14. Montare i gruppi dei fanali posteriori.

Per lo smontaggio ed il montaggio dei componenti del veicolo consultare il manuale tecnico dell'officina.

Consultare il disegno per il montaggio ed i dispositivi di fissaggio. Per il montaggio e lo smontaggio del sistema a sfera rimovibile, consultare le istruzioni di montaggio allegate.

N.B.:

- * Per eventuali necessari adattamenti "del veicolo" si consiglia di consultare il fornitore.
- * Rimuovere lo strato di materiale isolante dai punti d'attacco.
- * Per il peso complessivo trainabile della Vostra vettura, consultate il Vostro rivenditore autorizzato.
- * **Praticando i fori, prestare attenzione a non danneggiare i cavi elettrici, i cavi del freno e i condotti del carburante.**
- * Rimuovere, se presenti, i coperchietti in plastica dai dadi di saldatura per punto.
- * Questa istruzione di montaggio deve essere allegata ai documenti del veicolo dopo l'installazione del gancio.
- * Brink non può essere ritenuta responsabile per eventuali danni direttamente o indirettamente dovuti ad un errato montaggio, intendendo con ciò anche l'uso di attrezzi non idonei e l'uso di metodi e mezzi di montaggio diversi da quelli prescritti, nonché all'errata interpretazione delle seguenti istruzioni di montaggio.

PL INSTRUKCJA MONTAŻU:

Przed rozpoczęciem montażu należy sprawdzić tabliczkę znamionową, żeby ustalić, który z szablonów znajdujących się w instrukcji montażowej należy wykorzystać.

1. Zdemontować zespół tylnych świateł
2. Zdemontować z pojazdu zderzak wraz ze stalową belką zderzakową, belka zderzakowa nie będzie ponownie używana. Patrz rysunek 1.
3. Zdemontować ostatni tłumik rury wydechowej i płytę termiczną.

© 597070/19-02-15/9

tym użycia niewłaściwych narzędzi i sposobów montażu niezgodnych z instrukcją, oraz niezastosowanie się do treści instrukcji. Zastosowanie się do powyższych wskazań gwarantuje Państwu bezpieczeństwo, niezawodność i sprawność naszego wyrobu przez cały okres jego użytkowania.

SF ASENNUSOHJEET:

Ennen asennusta, selvitä tyyppikilvestä, mikä asennusohjeen piirros koskee kyseistä autoa

1. Irrota takavaloyksiköt.
2. Irrota ajoneuvosta puskuri sekä teräksinen iskunvaimenninpalkki, iskunvaimenninpalkkia ei enää käytetä.
3. Irrota takimmainen pakoputken äänenvaimennin ja lämpösuojus.
4. Saha merkitty osa puskurista sablonin avulla. (asetta sabloni puskurin ulko). Ks. kuva 2.
5. Aseta kannattimet A ja B ja kiinnitä ne kohtiin C, kiinnitä ne kaikki löyhästi.
6. Kiinnitä poikittaispalkki D ne kohtiin E ja F.
7. Kiristä kaikki pultit ja mutterit piirroksen mukaisesti..
8. Kiinnitä kuulakotelo kannatin mukaan luettuna G.
9. Kiinnitä kokoontaitettava pistorasialevy.
10. Kiristä kaikki pultit ja mutterit piirroksen mukaisesti.
11. Kiinnitä pakoputken takimmaisesta äänenvaimentimet ja lämpösuojukset.
12. Aseta yksi PE-vaahdotuovikappaleet tiivisteeksi alustapalkkeihin. Ks. kuva 3.
13. Kiinnitä puskuri.
14. Kiinnitä takavaloyksiköt.

Ajoneuvon osien purkamis- ja asennusohjeet, ks. työpaikalla käytetty käsikirja.

Asennus- ja kiinnitysohjeet, ks. piirros.

Irotettavan kuulajärjestelmän asennus- ja purkamisohjeet, ks. oheinen asennusopas.

© 597070/19-02-15/10



Smart position sticker 5970

Place on outside bumper

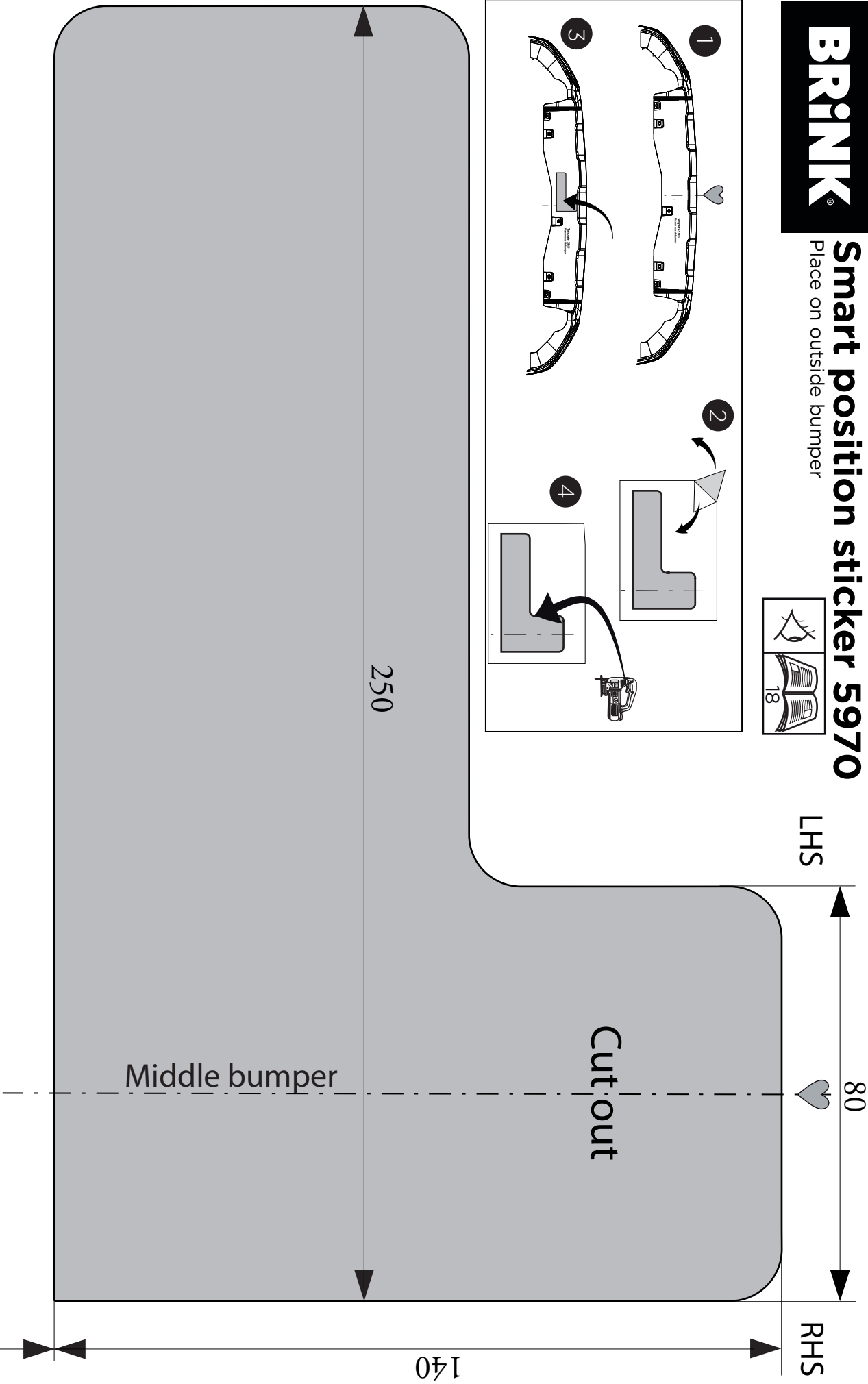
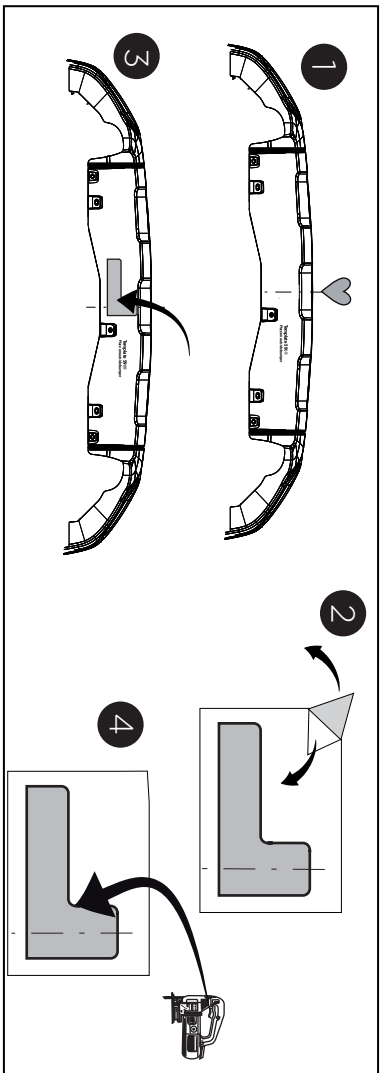

Bumperedge



33

140

RHS

LHS

80

250

Middle bumper

Cut out