

Fitting instructions

Make: VW/Ford/Seat

Sharan/Galaxy/Alhambra; 1995-2000

Type : 2702

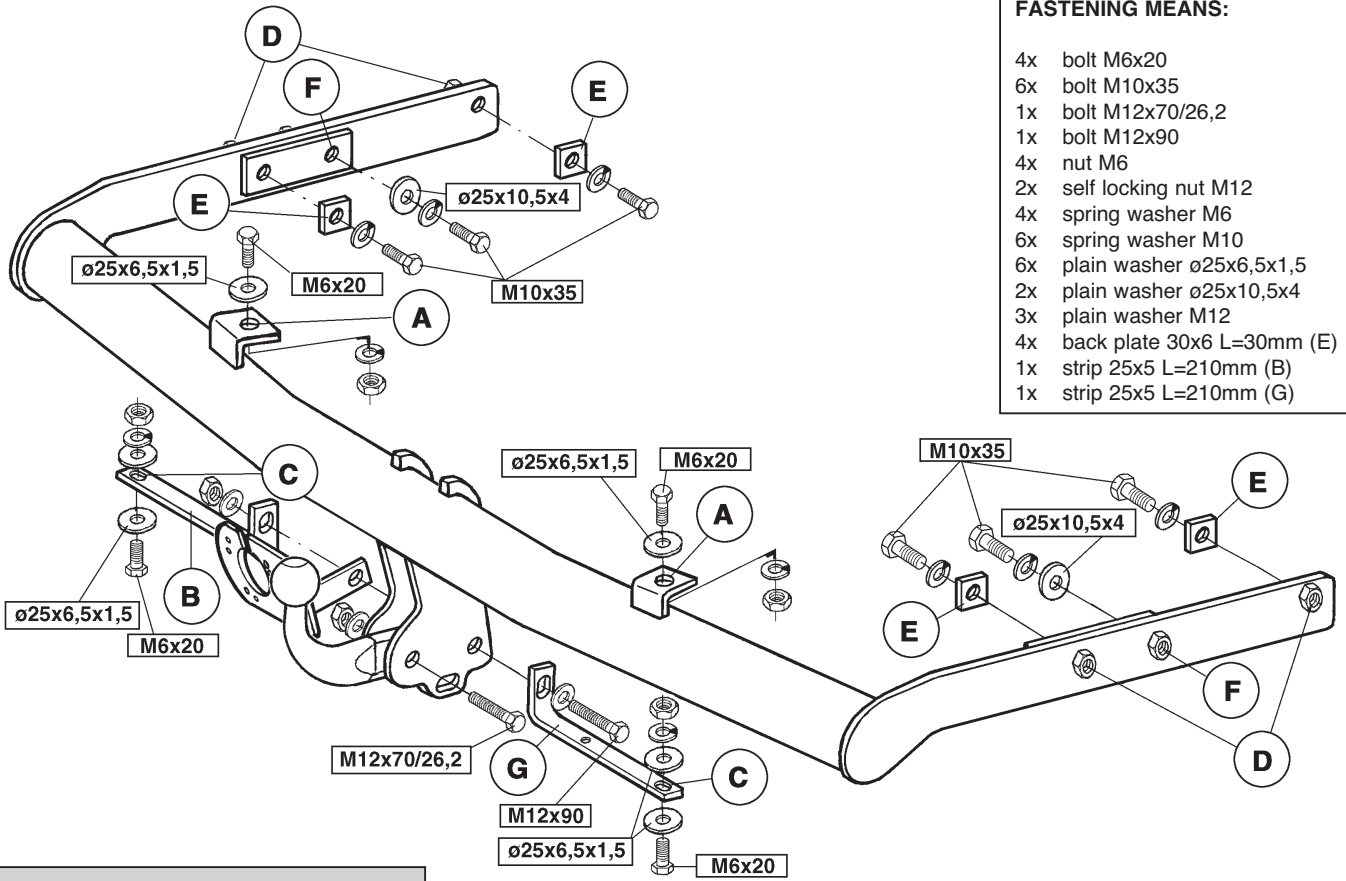

Tested in accordance with directives 94/20/EG

© 2702/11-11-1997/1



Koppelingssklasse
Nr. typegoedkeuring

D- Waarde

Max. massa aanhangwagen

Max. verticale last

ATTENTIE:

Indien men het kunststof-binnenwerk "inclusief bumpersteunen" wil herplaatsen dient men hier overeenkomstig fig.3 t/m fig.5 delen uit te zagen. Bij herplaatsen van het kunststof-binnenwerk komen punt 3 en punt 4 te vervallen.

MONTAGEHANDLEIDING:

1. Demonteer de bumper. **Let op!!! Men dient er voor te zorgen dat de bumper niet kan beschadigen tijdens de werkzaamheden.** Demonteer het bumperbinnenwerk inclusief bumpersteunen, deze komen te vervallen. Verwijder het reserve wiel. Neem de uitlaat uit de laatste twee ophangpunten. Verwijder het laatste gedeelte van het hitteschild.

2. Boor de gaten A op (ø6,5mm) door de bumper. Zaag overeenkomstig fig. 1 het aangegeven deel uit de bumper. Plaats de trekhaak in de bumper en bevestig deze t.p.v. de punten A d.m.v. twee bouten M6x20 inclusief sluitringen (ø25x6,5x1,5), veerringen en moeren.

3. Monteer, overeenkomstig schets, de montageschroeven B en G, de kogelbout M12x90 inclusief sluitringen en zelfborgende moeren. **Let op!!! Zorg ervoor dat de schroeven B en G vlak aansluiten op de binnen-zijde van de bumper.**

4. Boor de gaten C op (ø6,5mm) door de bumper en bevestig de bumper t.p.v. de gaten C d.m.v. twee bouten M6x25 inclusief dubbele sluitringen

(ø25x6,5x1,5), veerringen en moeren aan de montageschroeven B en G. Draai alle bouten en moeren volgens tabel vast.

5. Schuif de trekhaak in het chassis en bevestig deze t.p.v. de punten D, op de bestaande gaten in het chassis, d.m.v. vier bouten M10x35 inclusief contra's E (30x6 L=30mm) en veerringen. Bevestig t.p.v. de punten F, op de bestaande gaten in het chassis, twee bouten M10x35 inclusief sluitringen (ø25x10,5x4) en veerringen. Draai alle bouten en moeren volgens tabel vast. Bevestig de bumper op de overige bevestigingspunten aan de auto. Herplaats het onder punt 1 verwijderde.

N.B.: Om (in extreme situaties) oververhitting van de rem-, en ABS ledingen door de uitlaat te voorkomen, dient men deze te beschermen door een beschermplaat (zie fig. 2). Deze dient afzonderlijk besteld te worden.

Fordbestelcode's

Beschermplaat : model 11-94 - 1-96: 1016446
Afstandbus : model 1-96: 1022245

Seat en VW bestelcode's

Beschermplaat : 7M0 611 732 A
Popnagels : N 016 194

BELANGRIJK:

* Indien op de bevestigingspunten een bitumen of anti-dreunlaag aanwezig is, dient deze verwijderd te worden.

Aanhaalmomenten voor bouten en moeren (8.8):

M6	9,5 Nm
M10	46 Nm
M12	79 Nm
71 Nm (met zelfborgende moer)	

- * Vergeet de veer- en sluitringen niet.
- * Kwaliteit bouten 8.8 ; moeren 8, of indien anders vermeld in montagehandleiding 10.9 / 10.
- * Voor het max. trekgewicht en de max. toegestane kogeldruk van uw voertuig, dient u uw dealer te raadplegen.
- * Het is aan te bevelen om na ca. 1000 km (gebruik) de boutverbindingen volgens tabel na te trekken of te controleren.
- * Bij het boren dient men er zorg voor te dragen, dat rem- en brandstofleidingen niet worden geraakt.
- * Verwijder "indien aanwezig" de plastic dopjes uit de puntlasmoeren.

© 2702/11-11-1997/3

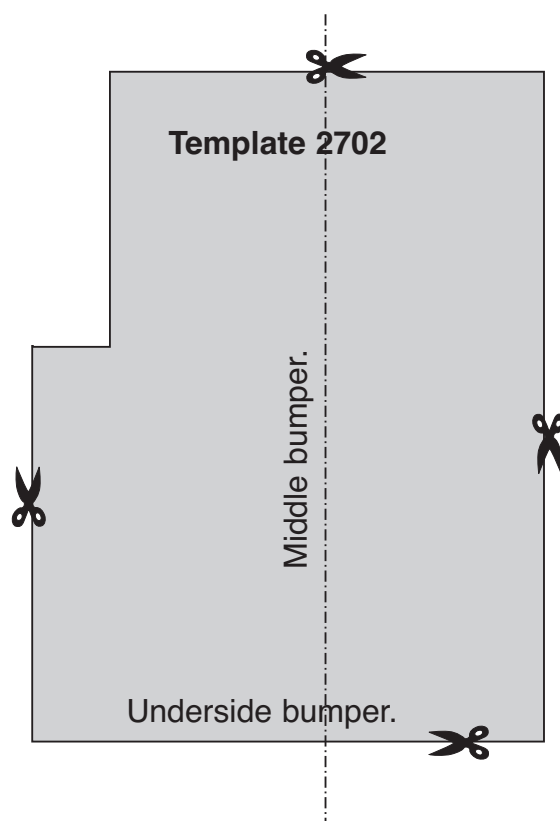

© 2702/11-11-1997/20



- Couplings class
- Approval number
- D-Value
- Max. trailers dimensions
- Max. vertical load
- A 50-X
- e11 00-0231
- 11,2 kN
- 2100 kg
- 85 kg

ATTENTION:

If the plastic inner frame including bumper brackets needs to be replaced, then figs.3-5 must be cut out as shown here. When replacing the plastic frame, points 3 and 4 no longer apply.

FITTING INSTRUCTIONS:

1. Remove the bumper. **Take Care!!! Ensure that the bumper cannot get damaged during these operations.** Remove the bumper frame-work including the bumper brackets which are no longer needed. Remove the spare wheel. Remove the exhaust pipe from the last two fixtures. Remove the rearmost part of the heat shield.

2. Enlarge holes A (ø6,5mm) through the bumper. Cut the part indicated in fig.1 out of the bumper. Place the tow bar in the bumper and attach it at points A using two M6x20 bolts with flat washers (ø25x6,5x1,5), spring washers and nuts.

3. Fasten the strips B and C as shown in the sketch, along with the ball, socket plate to the tow bar with one M12x70/26,2 bolt and one M12x90 bolt with flat washers and self-locking nuts. **Take care!!! Ensure that the strips B and C are positioned level at the inside of the bumper.**

4. Enlarge holes C (ø6,5mm) through the bumper and attach the bumper at holes C using two M6x25 bolts with double flat washers (ø25x6,5x1,5), spring washers, and nuts to the strips B and C. Tighten all nuts and bolts to the torques listed in the table.

FIG. 4

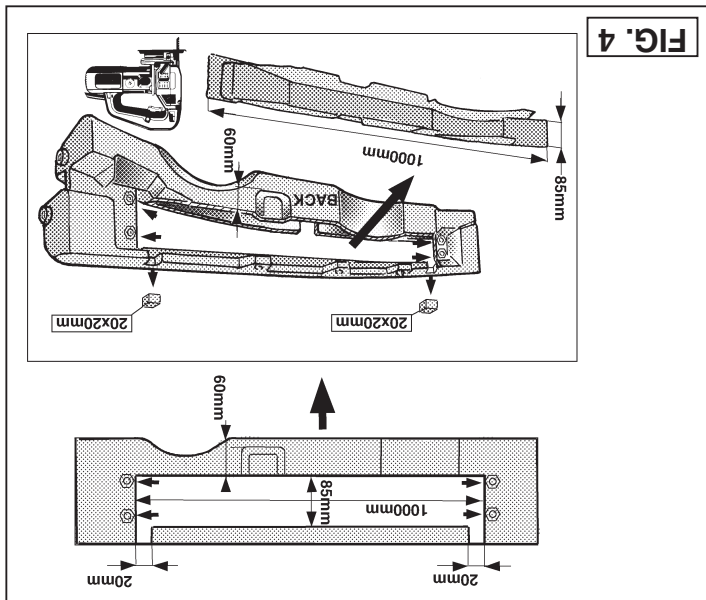
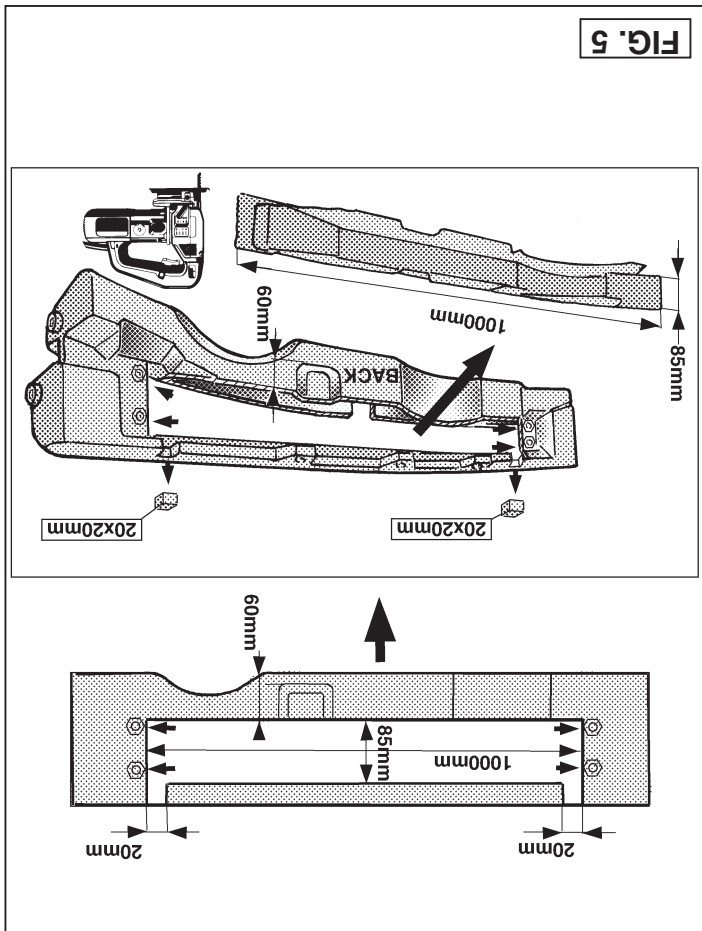

FIG. 5



5. Slide the tow bar onto the chassis and attach at points D at the existing holes in the chassis with four M10x35 bolts, backplates E (30x6 L=30mm), and spring washers. Attach at points F, at the existing holes in the chassis with four M10x35 bolts with flat washers (ø25x10,5x4) and spring washers. Tighten all nuts and bolts to the torques in the table. Attach the bumper using the remaining fixture points to the car. Replace all that was removed in point 1.

NB: Prevent (in the worst possible case) brake and ALB lines from overheating due to the exhaust pipe by installing a shielding plate (see fig.2). This must be ordered separately.

Ford order codes

Shielding plate : model 11-94 - 1-96
Spacer : 1016444

Seat enV order codes

Shielding plate : 7M0 611 732 A
Rivets : N 016 194

NOTE:

- * Remove the insulating material from the contact area of the fitting points.
- * All bolts are quality 8.8 - nuts 8. - when mentioned in fitting instructions 10.9 / 10.
- * Don't forget the spring- and plain washers.

Torque settings for nuts and bolts (8.8):

M6	9,5 Nm
M10	46 Nm
M12	79 Nm
71 Nm (with self-locking nut)	

- * Consult your dealer for the maximum tolerated pull weight and ball hitch pressure of your vehicle.
- * It is recommendable to retighten all fixing bolts and nuts after the towbar has been in use for some 1000 km/600 miles.
- * Do not drill through brake-or fuellines.
- * Remove (if present) the plastic caps from the spot welding nuts.

© 2702/11-11-1997/5

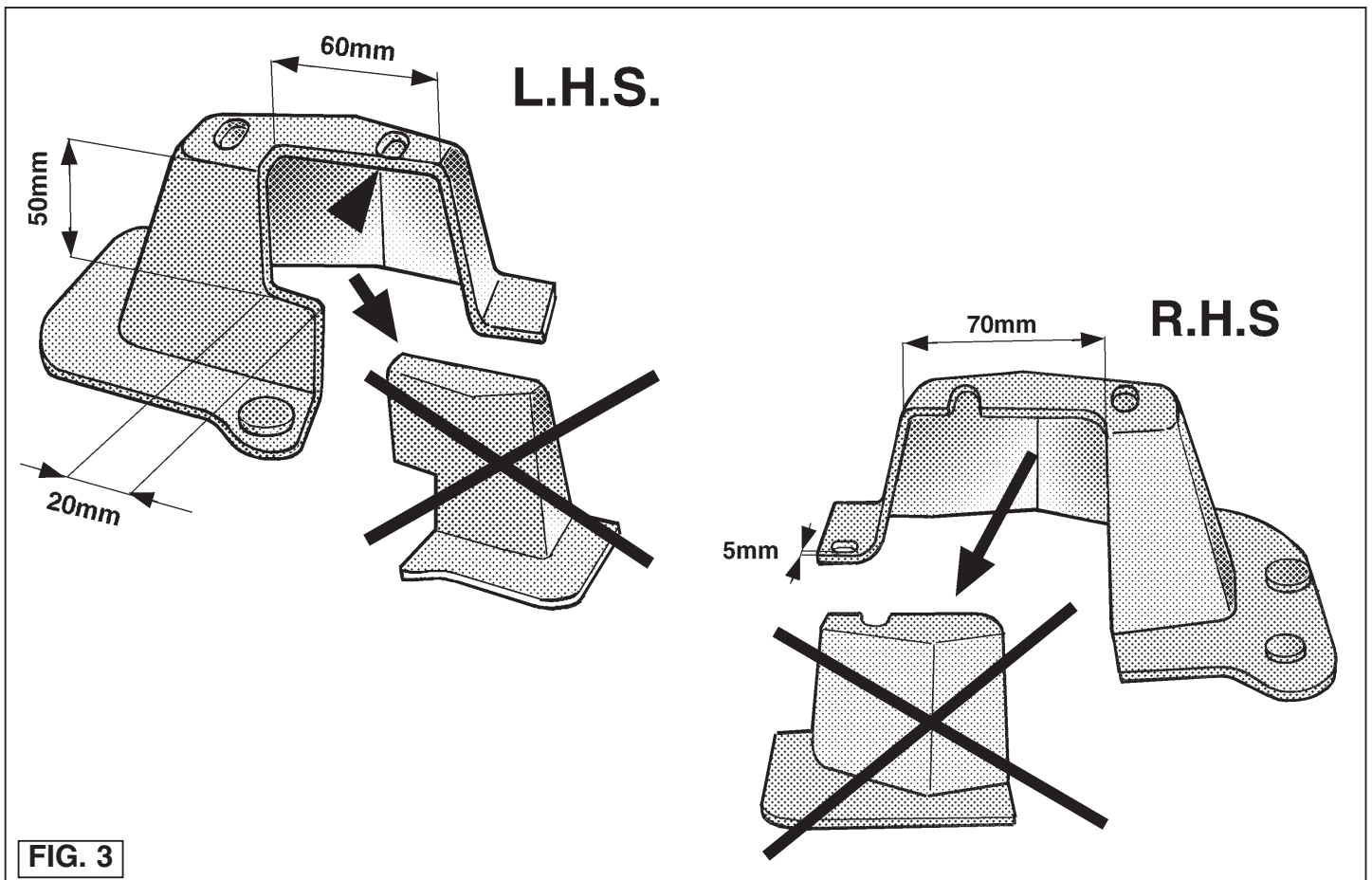

© 2702/11-11-1997/18



Fig. 2

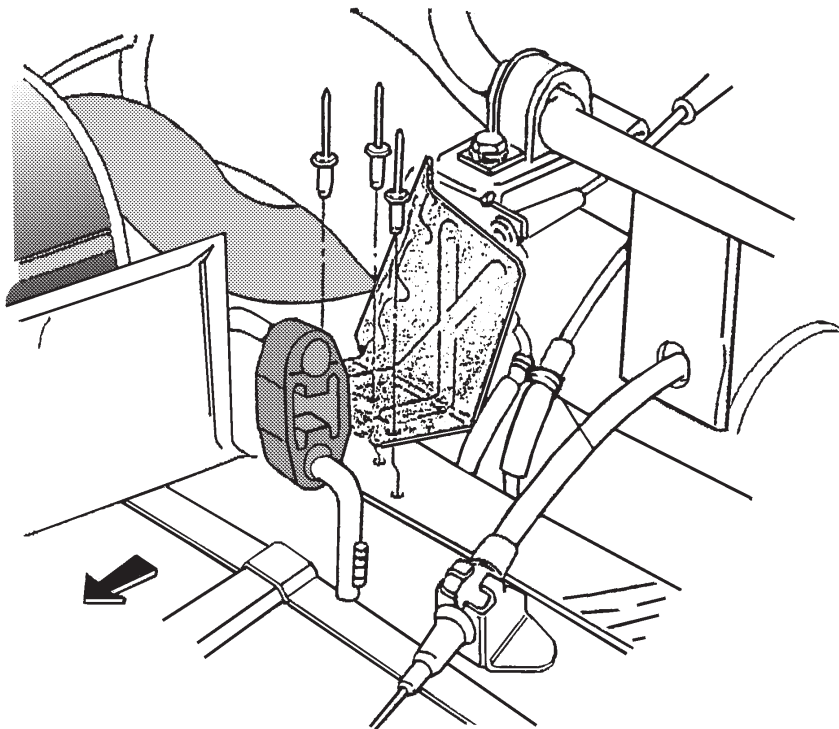

Kupplungsklasse
Gemügnungsnr.
D-Wert
Max. Masse Anhänger
Stützlast

: A 50-X
: e11 00-0231
: 11,2 kN
: 2100 kg
: 85 kg

ACHTUNG:

Wenn man die Stoßstangenverkleidung (einschließlich Stoßstangenhalterungen) wieder anbringen möchte, sind hier gemäß Fig. 3 bis Fig. 5 Stücke herauszusägen. Beim Wiederanbringen der Kunststoffverkleidung entfallen Punkt 3 und 4.

MONTAGEANLEITUNG:

1. Die Stoßstange abmontieren. **Achtung!!! Es ist zu gewährleisten, daß die Stoßstange während der Arbeiten nicht beschädigt werden kann.** Die Stoßstangen-innenverkleidung einschließlich der Stoßstangenhalterungen abmontieren, sie werden später nicht mehr benötigt. Das Ersatzrad entfernen. Den Auspuff aus den hintersten beiden Aufhängungspunkten herausnehmen. Das hinterste Stück des Hitzeschilds entfernen.

2. Die beiden Löcher A (\varnothing 6,5 mm) durch die Stoßstange erweitern. Gemäß Fig. 1 das angegebene Stück aus der Stoßstange heraussägen. M6x20-Schrauben einschließlich Unterlegscheiben (\varnothing 25 x 6,5 x 1,5), Federringen und Muttern bei den Punkten A befestigen.

3. Gemäß der Skizze die Montagestreifen B und G, die Kugel und Steckplatte mit Hilfe einer M12x70/26,2-Schraube und einer M12x90-Schraube einschließlich Unterlegscheiben und selbstsichernder Muttern an die Kupplungskugel mit Halterung montieren. **Achtung!!! Darauf achten, daß die Streifen B und G eng an die Innenseite der Stoßstange anschließen.**

Anzugsrehmomente für Verschraubungen (8,8):

M6	9,5 Nm
M10	46 Nm
M12	79 Nm
71 Nm (mit selbstsichernder Mutter)	

Seat en VW Bestellkodes

Schutzplatte : M0 611 732 A
Hohlrieten : N 016 194

Ford Bestellkodes

Schutzplatte : model 11-94 - 1-96
Abstandshülse : model 1-96

Anmerkung: Zur Vorbeugung von Überhitzung der Brems- und ABS-Leitungen durch den Auspuff (in extremen Situationen) ist er mit einer Schutzplatte (siehe 2), die getrennt zu bestellen ist, abzuschirmen.
Entferne wieder anbringen.
Befestigungspunkten am Fahrzeug befestigen. Das unter Abschnitt 1 Angaben in der Tabelle festzählen. Die Stoßstange an den übrigen 4) und Federringen befestigen. Alle Schrauben und Muttern gemäß den zwei M10x35-Schrauben einschließlich Unterlegscheiben (\varnothing 25 x 10,5 x L=30 mm) und Federringen bei den Punkten D an den bereits vorhandenen Löchern im Fahrgestell befestigen.
4. Die Löcher C (\varnothing 6,5 mm) durch die Stoßstange erweitern und die Stoßstange bei den Löchern C mit Hilfe von zwei M6x25-Schrauben einschließlich doppelter Unterlegscheiben (\varnothing 25 x 6,5 x 1,5), Federringen und Muttern an die Montagestreifen B und G montieren. Alle Schrauben und Muttern gemäß den Angaben in der Tabelle festzählen. 5. Die Kupplungskugel mit Halterung in das Fahrgestell schieben und mit Hilfe von vier M10x35-Schrauben einschließlich Gegenplatten E (30x6 denen Löcher im Fahrgestell befestigen.
Bei den Punkten F an den bereits vorhandenen Löchern im Fahrgestell zwei M10x35-Schrauben einschließlich Unterlegscheiben (\varnothing 25 x 10,5 x L=30 mm) und Federringen bei den Punkten D an den bereits vorhandenen Löchern im Fahrgestell befestigen. Alle Schrauben und Muttern gemäß den Angaben in der Tabelle festzählen. Die Stoßstange an den übrigen 4) und Federringen befestigen. Alle Schrauben und Muttern gemäß den Angaben in der Tabelle festzählen. Die Stoßstange an den übrigen Befestigungspunkten am Fahrzeug befestigen. Das unter Abschnitt 1 Entferne wieder anbringen.

HINWEISE:

- * Im Bereich der Anlageflächen muß Unterbodenschutz, Holraumkonservierung (Wachs) und Antidröhnmaterial entfernt werden.
- * Vor dem Bohren prüfen, daß keine, dort eventuell vorhandene Leitungen beschädigt werden können.
- * Alle Bohrspäne entfernen und gebohrte Löcher gegen Korrosion schützen.
- * Nur mitgelieferte Schrauben, Federringe und Muttern der vorgeschriebenen Güteklassen verwenden.
- * Alle Befestigungsschrauben nach ca. 1000 km Anhängerbetrieb nachziehen.
- * Die Kupplungskugel ist sauber zu halten und zu fetten.
- * Entfernen Sie "falls vorhanden", die Plastikkappen von den Punktschweißmütern.
- * Für das höchstzulässige Zuggewicht und den erlaubten Kugeldruck Ihres Fahrzeugs ist Ihr Kfz-Händler zu befragen.
- * Elektrische Anlage gemäß StVZO anbringen.

© 2702/11-11-1997/7

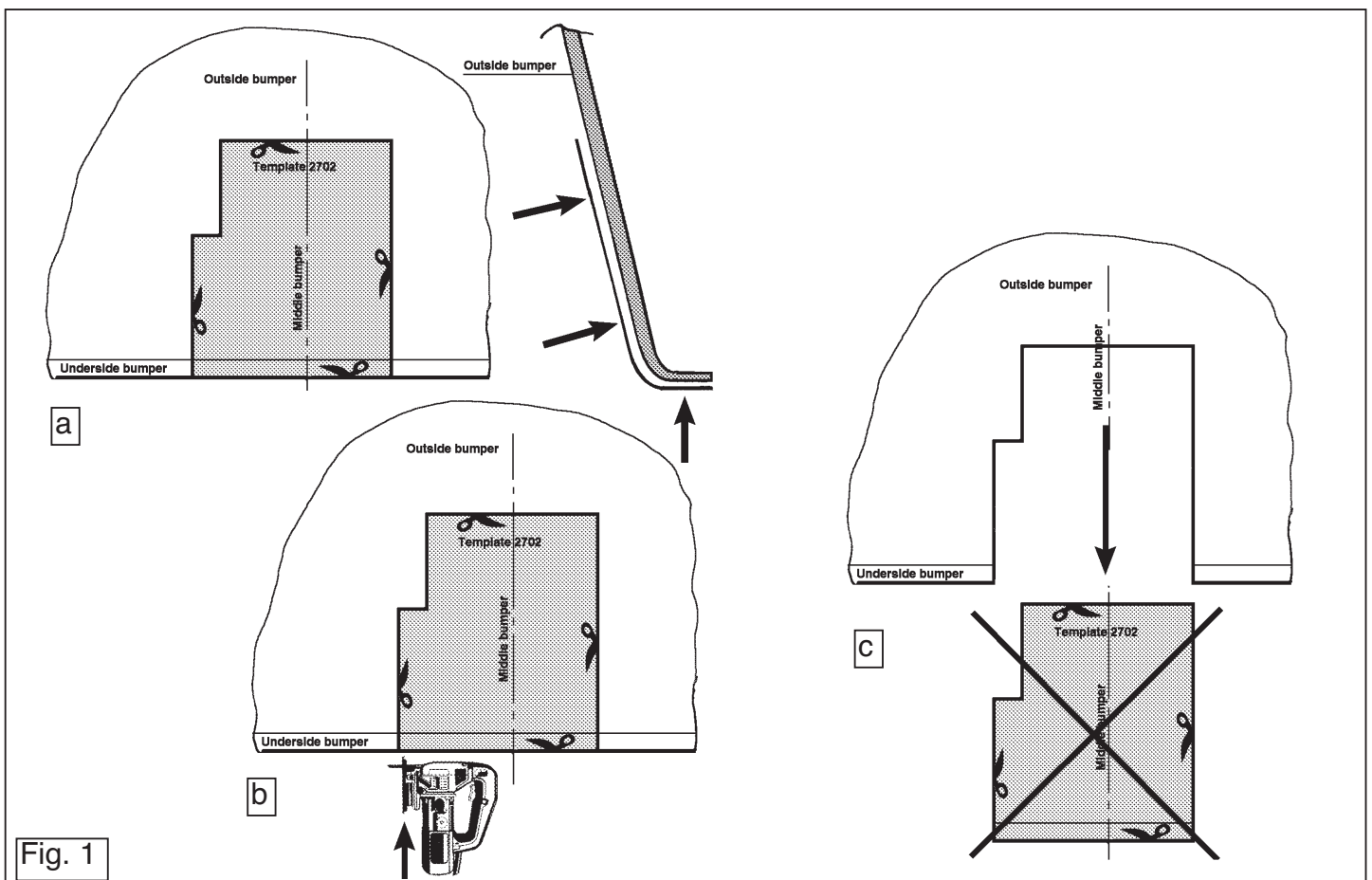

Fig. 1

© 2702/11-11-1997/16

N.B.:

- * Si en los puntos de fijación hay una capa de betún o anti-choque hay que quitarla.
- * No se olvide de las arandelas normales y de muelle.
- * Clase de pernos 8.8; tuercas 8, si se menciona de otro modo en la instrucción de montaje 10.9/10.
- * Consulte a su concesionario para el peso máximo de tracción y la presión de la bola admittida de su vehículo.
- * Se recomienda después de aprox. 1000 km. (de uso) que se verifique o controle la unión de pernos, según el cuadro.
- * Retirar, si presentes, los capuchones de plástico de las tuercas de soldadura por punto.



Categoría de couple : A 50-X
No. d'homologation : e11 00-0231
Valeur D : 11,2 KN
Masse max. de la remorque : 2100 kg
Charge verticale max. : 85 kg

ATTENTION :

Pour remettre en place la garniture plastique du pare-chocs, y compris les supports, il faudra scier des parties conformément aux fig.3 à 5. Pour la remise en place de la garniture plastique, les points 3 et 4 seront supprimés.

INSTRUCTIONS DE MONTAGE :

ATTENTION :

1. Démontez le pare-chocs. **Attention : il faut veiller à ce que le pare-chocs ne soit pas endommagé durant les travaux.** Démontez l'intérieur du pare-chocs y compris les supports du pare-chocs, ceux-ci sont supprimés. Enlever la roue de secours. Retirer l'échappement des deux derniers points de suspension. Déposer la dernière partie du bouclier thermique.
2. Aléser les trous A (ø 6,5 mm) à travers le pare-chocs. Scier, conformément à la fig. 1, la partie indiquée dans le pare-chocs. Placer le crochet dans le pare-chocs et le fixer à l'endroit des points A au moyen de deux boulons M6x20 avec rondelles de blocage (ø 25x6,5x1,5), rondelles grower et écrous.
3. Conformément au croquis, monter les bandes de montage B et G, la boule et la plaque de la prise de courant au crochet au moyen d'un boulon M12x70/26,2 et d'un boulon M12x90 avec rondelles de blocage et écrous à autoserrage. **Attention : veiller à ce que les bandes B et G soient bien à plat contre l'intérieur du pare-chocs.**

4. Aléser les trous C (ø 6,5 mm) à travers le pare-chocs et fixer le pare-chocs à l'endroit des trous C au moyen de deux boulons M6x25 avec doubles rondelles de blocage (ø 25x6,5x1,5), rondelles grower et écrous, aux bandes de montage B et G. Serrer tous les boulons et écrous selon le tableau.

5. Glisser le crochet dans le châssis et le fixer à l'endroit des points D, sur les trous existants dans le châssis, au moyen de quatre boulons M10x35 avec contre-plaques E (30x6 L=30mm) et rondelles grower. Fixer à l'endroit des points F, sur les trous existants dans le châssis, deux boulons M10x35 avec rondelles de blocage (ø 25x10,5x4) et rondelles grower. Serrer tous les boulons et écrous selon le tableau. Fixer le pare-chocs, sur les autres points de fixation, à la voiture. Replacer les pièces déposées au point 1.

N.B. : Pour éviter (dans les cas extrêmes) une surchauffe des conductes de frein et ABS par l'échappement, on doit les protéger avec une plaque de protection (voir fig. 2). Celle-ci doit être commandée séparément.

Codes de commande Ford
Plaque de protection : model 11-'94 - 1-'96 : 1016446
d'Écartement : model 1-'96 : 1022245
: 1016447

Codes de commande Seat et VW
Plaque de protection : 7M0 611 732 A : N 016 194
Fivets aveugles

Moment de serrage des boulons et écrous (8.8):

M6	9,5 Nm
M10	46 Nm
M12	79 Nm

(avec écrou à autoverrouillage)

REMARQUE:

- * Enlever la couche de bitume ou d'anti-tremblement qui recouvre éventuellement les points de fixation.
- * Ne pas oublier les rondelles Grover et les rondelles de blocage.
- * Qualité de boulons 8.8; écrous 8, ou si indiqué autrement dans les instructions de montage 10.9/10.
- * Pour connaître le poids de traction maximum et la pression sur la rotule autorisée du véhicule, veuillez consulter votre concessionnaire.
- * Un contrôle de la boulonnerie doit être effectué après les 1000 premiers kilomètres de remorquage.
- * Veiller en perçant à ne pas endommager les conduites de frein et de carburant.
- * Retirer "si présents" les embouts en plastique des écrous de soudure par point.

© 2702/11-11-1997/9



Clase de acoplamiento	: A 50-X
No. de aprobación de tipo	: e11 00-0231
Valor D	: 11.2 kN
Masa máxima del remolque	: 2100 kg
Carga vertical	: 85 kg

ATENCIÓN:

1. Si se quiere recolocar el armazón interior sintético, inclusive soportes de parachoques, es preciso serrar y sacar aquí las partes de acuerdo con las figuras 3 a 5. Al recolocar el armazón interior sintético quedan anulados el punto 3 y el punto 4.

INSTRUCCIONES DE MONTAJE:

1. Desmontar el parachoques. **¡¡Atención!! Es preciso asegurarse de que el parachoques no podrá quedar dañado durante la operación.** Desmontar el armazón interior del parachoques inclusive los soportes del mismo, los que quedan anulados. Retirar la rueda de repuesto. Sacar el tubo de escape de los últimos dos puntos de suspensión. Retirar la última parte del escudo térmico.
2. Agrandar los orificios A ($\varnothing 6,5\text{mm}$) a través del parachoques. Serrar de acuerdo con la fig. 1 la parte indicada del parachoques. Colocar el gancho de remolque dentro del parachoques y fijarlo a la altura de los puntos A por medio de dos tornillos M6x20 inclusive arandelas planas ($\varnothing 25 \times 6,5 \times 1,5$), arandelas grover y tuercas.
3. Montar, de acuerdo con el croquis, las tiras de montaje B y G, la bola y la placa enchufe en el gancho de remolque por medio de un tornillo M12x70/26,2 y un tornillo M12x90 inclusive arandelas planas y tuercas de seguridad. **¡¡Atención!! Asegurarse de que las tiras B y G conecten de forma plana en el interior del parachoques.**

4. Agrandar los orificios C ($\varnothing 6,5\text{mm}$) a través del parachoques y fijar éste a la altura de los orificios C por medio de dos tornillos M6x25 inclusive arandelas planas dobles ($\varnothing 25 \times 6,5 \times 1,5$), arandelas grover y tuercas en las tiras de montaje B y G. Apretar todos los tornillos y tuercas según indica la tabla.

5. Deslizar el gancho de remolque dentro del chasis y fijarlo a la altura de los puntos D, en los orificios existentes en el chasis, por medio de cuatro tornillos M10x35 inclusive contratuerzas E (30x6 L=30mm) y arandelas grover.

Fijar a la altura de los puntos F, en los orificios existentes en el chasis, dos tornillos M10x35 inclusive arandelas planas ($\varnothing 25 \times 10,6 \times 4$) y arandelas grover. Apretar todos los tornillos y tuercas según indica la tabla. Fijar el parachoques en el vehículo en los demás puntos de fijación. Volver a colocar lo retirado bajo punto 1.

Nota: Para prevenir sobrecalentamiento (en situaciones extremas) de los tubos de frenos y ABS por el tubo de escape, es preciso proteger éste por medio de una placa de protección (véase la fig. 2). Esta se ha de pedir por separado.

Códigos de pedido Ford

Placa de protección	: model 11-'94 - 1-'96	:1016446
	model 1-'96	:1022245
Distanciador		:1016447

Códigos de pedido Seat enVW

Placa de protección	: 7M0 611 732 A
Clavos tubulares	: N 016 194

Momentos de presión para tornillos y tuercas (8.8):

M6	9,5 Nm	
M10	46 Nm	
M12	79 Nm	71 Nm (para tuerca de seguridad)

© 2702/11-11-1997/14



* Husk fjæder- og planskiver.
* Kontakt Deres forhandler for oplysninger om den maksimale trækraft og det tilladte kugletryk.
* Kuglebollen er ISO Std. 1103
* Anbefalet : Efter ca. 1000 km, efterspænd bolte og møtrikker.
* Fjern plasticpropperne "om de findes" fra de punktsvejsede møtrikker.
DENNE MONTERINGSVEJLEDNING SKAL MEDBRINGES VED SYN.

Kopplingsklass
Typgodekännande nr. : A 50-X
D-værd : e11 00-0231
Maximale slæpvægt : 1,2 kN
Max. vertikale belastning : 2100 kg
: 85 kg

OBS!

Såga de 1 fig. 3 t o m fig. 5 markerade delarna ut ur den inre plastmekanismen (inklusive stötfångarstöden) om man vill sätta tillbaka den. Punkt 3 och punkt 4 förfaller om den inre plastmekanismen sätts tillbaka-ka.

MONTERINGSANVISNING:

1. Demontera stötfångaren. **Obs!!! Se till att den inte skadas vid arbetet.** Demontera stötfångarens inre mekanism inklusive stötfångarstöden. Dessa används ej. Ta bort reserhjullet. Lossa avgasrøret från de bakersta två upphängningspunkterna. Ta bort värmesköldens bakersta del.

2. Förstora hålen A (ø6,5 mm) genom stötfångaren. Såga ut den markerade delen ur stötfångaren. Se fig. 1. Placera dragkroken i stötfångaren och fäst den på punkterna A med två skrivar M6x20 inklusive planbricor (ø25x6,5x1,5), fjæderbricor och muttrar.

3. Monteringslisterna B og G, kulian og kontakthållaren monteres vid dragkroken med en skruv M12x70/26,2 och en skruv M12x90 inklusive planbricor og sjælvlåsende muttrar. Se ritningen. **Obs!!! Se till at listerna B og G ligger an mot stötfångarens insida.**

4. Förstora hålen C (ø6,5 mm) genom stötfångaren och fäst stötfångaren vid monteringslisterna B og G i hålen C med två skrivar M6x25 inklusive sive dubbla planbricor (ø25x6,5x1,5), fjæderbricor og muttrar. Momentdrag samtlige skrivar og muttrar enligt tabellen.

5. Skjut dragkroken in i chassit og fäst den på punkterna D, på de befintlige hålen i chassit, med fyra skrivar M10x35 inklusive motbricor E (30x6 L=30 mm) og fjæderbricor. Fäst två skrivar M10x35 inklusive planbricor (ø25x10,5x4) og fjæderbricor på punkterna F, på de befintlige hålen i chassit. Momentdrag samtlige skrivar og muttrar enligt tabellen. Fäst stötfångaren vid fordonet på de øvrige fæstpunkter. Sæt tillbaka de delar som avlægsnades under punkt 1.
Denna kan erhållas på särskild beställning.

Obs! För att överhætning av broms- og ABS-ledningarna undvikas (i ekstreme situationer), bør dessa skyddas med en skyddsplæt (se fig. 2).

Ford beställingskoder

Skyddsplæt : model 11-'94 - 1-'96 : 1016446
Avstædsbussningen : model 1-'96 : 1022245
: 1016447

Seat enVW beställingskoder

Skyddsplæt : 7M0 611 732 A
Blindnitter : N 016 194

OBS:

* Om det finns ett bitumen- eller stødæmpende læger vid kontaktytor skal dette avlægsnas.
* Glöm inte fjæder- og planbricor.
* Kvalitet skrivar B:8; muttrar B, eller om något annat angès i monteringsanvisningen 10.9/10.

Åtdragningsmoment for skrivar og muttrar (B:8):

M6	9,5 Nm
M10	46 Nm
M12	79 Nm

71 Nm (med sjælvlåskrævende mutter)

- * Kontakta din återförsäljare för ditt fordon's max. dragvikt och tillåtna kult-ryck.
- * Vi rekommenderar att se efter eller kontrollera skruvförbanden enligt tabellen efter (ett bruk av) ca 1000 km.
- * Vid borring skall man se till att broms- och bränsleledningarna inte skadas.
- * Avlägsna de små plastlocken - om dessa finns - från punktsvetsmuttrarna.

© 2702/11-11-1997/11



Koblingsklasse : A 50-X
Godkendelsenr. : e11 00-0231
D- værdi : 11.2 kN
Max. totalvægt trailer : 2100 kg
Max. vertikal last : 85 kg

NB!

1. Ifald man ønsker at montere indersiden af kunststof inklusiv kofangerstøtterne på igen, bør der saves stykker ud som vist på fig. 3 t/m fig. 5. Ved påmontering af kunststofundersiden, er punkt 3 og 4 ikke mere relevante.

MONTERINGSVEJLEDNING:

1. Demonter kofangeren. **Obs!!! Man bør være opmærksom på ikke at beskadige kofangeren under arbejdet.** Demonter undersiden af kofangeren inklusiv kofangerstøtterne, der ikke anvendes længere. Fjern reservehjulet. Løsn udstødningen ved de to yderste ophæng. Fjern det yderste stykke af varmeskjoldet.
2. Bor hullerne A (ø6,5mm) gennem kofangeren. Sav ifølge fig. 1 det markerede stykke ud af kofangeren. Anbring anhængertrækket i kofangeren og monter dette med to bolte M6x20 inklusiv planskiver (ø25x6,5x1,5), fjederskiver og møtrikker ved punkterne A.
3. Monter - som illustreret - monteringslisterne B og G, kuglen og kontaktplade på anhængertrækket med én bolt M12x70/26,2 og én bolt M12x90 inklusiv planskiver og selvvlåsende møtrikker. **Obs!!! Vær opmærksom på, at listerne B og G slutter tæt til kofangerens inderside.**
4. Bor hullerne C (ø6,5mm) gennem kofangeren og monter kofangeren ved hullerne C med to bolte M6x25 inklusiv dobbelte planskiver (ø25x6,5x1,5), planskiver og møtrikker på monteringslisterne B og G. Spænd alle bolte og møtrikker fast ifølge tabellen.

5. Skub anhængertrækket ind i chassiset og monter dette ved punkterne D på de eksisterende huller i chassiset med fire bolte M10x35 inklusiv spændplader E (30x6 L=30mm) samt fjederskiver. Monter ved punkterne F - på de eksisterende huller i chassiset - to bolte M10x35 inklusiv planskiver (ø25x10,5x4) og fjederskiver. Spænd alle bolte og møtrikker ifølge tabellen. Monter kofangeren ved de øvrige montagepunkter på køretøjet. Monter de dele, der blev fjernet under punkt 1.

NB: For (under ekstreme forhold) at undgå overophedning af bremserør og ABS-rør på grund af udstødningen, bør disse rør beskyttes af en beskyttelsesplade (jævnfør fig. 2), der skal bestilles særskilt.

Ford bestillingskode

Beskyttelsesplade	: model 11-'94 - 1-'96	:1016446
	model 1-'96	:1022245
Åfstandsør		:1016447

Seat enVW bestillingskode

Bestyttelsesplade	: 7M0 611 732 A
Nittenagler	: N 016 194

BEMÆRK:

- * Undervognsbehandlingen skal fjernes de steder hvor trækket ligger an mod bilen.
- * Efter montering af træk forsegles undervogns-behandlingen omkring anlægsstederne.
- * Brink træk er fremstillet i henhold til bilfabrikanternes foreskrifter.
- * Brink træk skal boltes fast, svejsning må ikke forekomme.

Spændingsmoment for bolte og møtrikker (8.8):

M6	9,5 Nm	
M10	46 Nm	
M12	79 Nm	71 Nm (med selvvlåsende møtrik)

© 2702/11-11-1997/12